

SIEMENS

ER6A.PH4.., ER9A.SH4..

Built-in gas hob



| | | |
|----|----------------------------|----|
| DA | Betjeningsvejledning | 3 |
| FI | Käyttöohje | 17 |
| NO | Bruksanvisning | 31 |
| SV | Bruksanvisning | 46 |



ER9A.SH4..

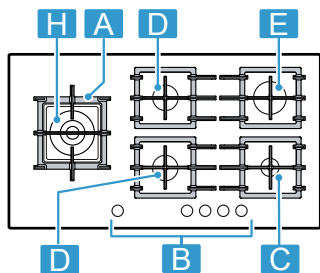

ER6A.PH4..

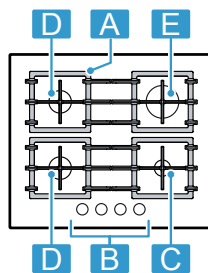

| 1 | Komponent | |
|----------|-------------------------------|----------------|
| A | Rist | - |
| B | Betjeningsgreb | - |
| C | Spareblus | 0,90 / 1,00 kW |
| D | Normalt blus | 1,60 / 1,75 kW |
| E | Kraftigt blus | 2,80 / 3,00 kW |
| H | Dual-wokblus med flere kroner | 4,60 / 5,00 kW |

| 3 | Komponent | |
|----------|--------------------------|----------------|
| A | Rist | - |
| B | Dreibryter | - |
| C | Sparebluss | 0,90 / 1,00 kW |
| D | Normalbrenner | 1,60 / 1,75 kW |
| E | Kraftig brenner | 2,80 / 3,00 kW |
| H | Dualwok-flerkronebrenner | 4,60 / 5,00 kW |

| 2 | Komponentti | |
|----------|--------------------------|----------------|
| A | Ritilä | - |
| B | Valitsimet | - |
| C | Säästöpolttin | 0,90 / 1,00 kW |
| D | Normaali polttin | 1,60 / 1,75 kW |
| E | Tehopolttin | 2,80 / 3,00 kW |
| H | Dualwok-monikruunupoltin | 4,60 / 5,00 kW |

| 4 | Komponent | |
|----------|--------------------|----------------|
| A | Galler | - |
| B | Vred | - |
| C | Sparlåga | 0,90 / 1,00 kW |
| D | Normalbrännare | 1,60 / 1,75 kW |
| E | Effektbrännare | 2,80 / 3,00 kW |
| H | Dubbel wokbrännare | 4,60 / 5,00 kW |

¹ De viste billeder i disse instruktioner skal opfattes som værende vejledende.

² Näiden ohjeiden sisältämät kuvat ovat ainoastaan viitteelliset.

³ Bildene i bruksanvisningen er bare til orientering.

⁴ Bilderna i dessa anvisningar är endast vägledande.

Der findes yderligere oplysninger og forklaringer online. Skan QR-koden på forsiden.



Indholdsfortegnelse

| | | | | | |
|---|--------------------------------------|----|----|---|----|
| 1 | Sikkerhed | 3 | 10 | Anbefalede indstillinger til tilberedning | 10 |
| 2 | Undgå materielle skader | 6 | 11 | Home Connect | 11 |
| 3 | Miljøbeskyttelse og besparelse | 6 | 12 | Emhættestyring fra kogesektion | 12 |
| 4 | Lær apparatet at kende | 6 | 13 | Rengøring og pleje | 12 |
| 5 | Inden den første ibrugtagning | 8 | 14 | Afhjælpning af fejl | 14 |
| 6 | Software-opdatering | 8 | 15 | Kundeservice | 15 |
| 7 | Tilbehør | 8 | 16 | Bortskaffelse | 16 |
| 8 | Generel betjening | 9 | 17 | Oplysninger om fri software og open source- software | 16 |
| 9 | Gryder og pander | 10 | 18 | Overensstemmelseserklæring | 16 |

1 Sikkerhed

Overhold følgende sikkerhedsanvisninger.

1.1 Generelle henvisninger

- Læs denne vejledning omhyggeligt igennem.
- Opbevar vejledningen og produktinformationen til senere brug, og giv dem videre til en senere ejer.
- Tilslut ikke apparatet i tilfælde af en transportskade.

1.2 Bestemmelsesmæssig brug

Sikkerheden under brugen er kun sikret, hvis apparatet er blevet monteret korrekt iht. montagevejledningen. Installatøren har ansvaret for, at apparatet fungerer fejlfrit på opstillingsstedet.

PAS PÅ! – Fare for tilskadekomst!

Dette apparatet er kun beregnet til madlavning.

- ▶ Det må ikke anvendes til andre formål, som for eksempel opvarmning af værelser.

Anvend kun apparatet:

- til at tilberede madvarer og drikke.
- under opsyn. Hold også øje med apparatet hele tiden under kortvarige tilberedninger.
- i private husholdninger og i hjemmet.
- Op til en højde på maksimalt 2000 m over havets overflade.

Anvend ikke apparatet:

- på både eller i køretøjer.
- som opvarmning.

- med et eksternt tidsur eller en fjernbetjening.
- i det fri

Kontakt kundeservice, hvis det er nødvendigt at omstille til en anden gastype.

1.3 Begrænsning af brugerreds

Dette apparat kan bruges af børn, der er fyldt 8 år, samt af personer med begrænsede fysiske, sensoriske eller psykiske evner eller manglende erfaring og/eller viden, hvis de overvåges eller er blevet instrueret i en sikker brug af apparatet og har forstået de farer, der kan være forbundet med brugen af apparatet. Børn må ikke bruge apparatet til leg.

Rengøring og brugervedligeholdelse må ikke udføres af børn, medmindre de er fyldt 15 år eller mere og overvåges.

Børn, som er under 8 år, skal altid befinde sig på sikker afstand af apparatet og dets tilslutningsledning.

1.4 Sikker brug

ADVARSEL – Eksplosionsfare!

Udstrømmende gas kan resultere i en eksplosion.

REAKTION I TILFÆLDE AF GASLUGT ELLER FEJL PÅ GASINSTALLATIONEN

- ▶ Luk straks for gastilførslen eller ventilen på gasflasken.
- ▶ Sluk straks åben ild og cigaretter.

- ▶ Betjen ikke længere lys- og apparatkontakter.
- ▶ Træk ikke stik ud af stikkontakten.
- ▶ Anvend ikke fastnet- eller mobiltelefoner i huset.
- ▶ åbne vinduerne, og lufte godt ud i rummet.
- ▶ Ring til kundeservice eller til gasforsynings-selskabet.

Udstrømmende gas kan resultere i en eksplosion.

Små gasmængder kan samle sig gennem et længere tidsrum og antændes.

- ▶ Hvis apparatet ikke skal bruges i længere tid, så luk for sikkerhedsventilen til gastilførslen.

Udstrømmende gas kan resultere i en eksplosion.

Hvis gasflasken ikke er placeret lodret, kan der trænge flydende propan-/butangas ind i apparatet. Dette kan medføre, at der kommer en stikflamme ud af blusset. Derved kan komponenter blive beskadiget og med tiden blive utætte, så der ukontrolleret siver gas ud.

- ▶ Anvend altid gasflasker i lodret position.

⚠ **ADVARSEL – Fare for forgiftning!**

Anvendelsen af et gaskogeapparat medfører dannelse af varme, fugt og forbrændingsprodukter i det rum, hvor det er installeret. Sørg for, at køkkenet er godt ventileret, især når apparatet er under anvendelse.

- ▶ Ved længere intensiv anvendelse af apparatet kan det være nødvendigt med yderligere ventilation, f.eks. ved at forøge den mekaniske ventilation, såfremt en sådan forefindes, for at bortlede forbrændingsprodukterne sikkert til luften udenfor (til det fri) og samtidig muliggøre en udskiftning af rumluften ved yderligere lufttilførsel.
- ▶ Kontakt en fagmand inden installation af yderligere ventilation.

⚠ **ADVARSEL – Brandfare!**

Madlavning uden opsyn med fedt eller olie på kogesektioner kan være farligt og medføre brand.

- ▶ Lad aldrig varm olie eller fedtstof være uden opsyn.
- ▶ Forsøg aldrig at slukke ild med vand, men sluk for apparatet, og dæk derefter flammerne til f.eks. med et låg eller et brandtæppe.

Apparatet bliver meget varmt.

- ▶ Læg aldrig brændbare genstande på kogesektionen eller umiddelbart i nærheden af den.

- ▶ Opbevar aldrig genstande på kogesektionen.

Apparatet bliver varmt.

- ▶ Opbevar ikke brændbare genstande eller spraydåser i skuffen direkte under kogetoppen.
- ▶ Opbevar og anvend aldrig brændbare genstande, f.eks. spraydåser eller rengøringsmidler, under eller i umiddelbar nærhed af apparatet.

Afdækninger over kogetoppen kan medføre tilskadekomst, f.eks. som følge af overophedning, antænding eller revnedannelse i materialerne.

- ▶ Anvend ikke afdækninger over kogetoppen. Tændte gasblus uden pander eller gryder udvikler meget kraftig varme. En emhætte ovenover kan blive beskadiget eller sættes i brand.

- ▶ Gasblus må kun være tændt, når der står en gryde eller pande på dem.

Apparatet bliver meget varmt, tekstiler og andre genstande kan blive antændt.

- ▶ Hold tekstiler, f.eks. beklædning eller gardiner, på god afstand fra flammerne.
- ▶ Ræk aldrig hånden ind over flammerne.
- ▶ Læg ikke brændbare genstande, f.eks. viskestykker eller tidsskrifter, oven på, ved siden af eller bagved apparatet.

Udstrømmende gas kan antændes.

- ▶ Drej betjeningsgrebet til nulstilling, hvis blusset ikke tænder efter 10 sekunder, og åbn døren eller vinduet i rummet. Vent mindst et minut, inden blusset tændes igen.
- ▶ Drej betjeningsgrebet til position nul, hvis flammen utilsigtet slukkes under driften. Vent mindst et minut, inden blusset tændes igen.

Der opstår meget høje temperaturer, når et blus er i drift ved for høj effekt. Brændbare materialer kan blive antændt. Det viste effektrin i displayet kan variere fra det effektrin, der er indstillet med betjeningsgrebet. Det viste effektrin i displayet er kun en ekstra oplysning.

- ▶ Effektrinnet skal altid indstilles i henhold til påtrykte trin ved betjeningsgrebet.

Madvarer kan antændes.

- ▶ Hold øje med madlavningen. En kortvarig proces skal overvåges hele tiden.

⚠ **ADVARSEL – Fare for forbrænding!**

Tilgængelige dele kan blive meget varme under driften.

- ▶ Hold små børn på sikker afstand.

Beskyttelsesgitre ved kogesektionen kan medføre ulykkestilfælde.

- ▶ Brug ikke beskyttelsesgitre ved kogesektionen.

Tomme gryder og pander bliver ekstremt varme på tændte gasblus.

- ▶ Opvarm aldrig tomme gryder og pander. Apparat bliver meget varmt under brugen.
- ▶ Lad apparatet køle af inden rengøringen.

⚠ ADVARSEL – Fare for elektrisk stød!

Ukorrekte reparationer er farlige.

- ▶ Kun fagpersonale, der er uddannet til det, må udføre reparationer på apparatet.
- ▶ Der må kun anvendes originale reservedele til reparation af apparatet.
- ▶ Hvis nettilslutningsledningen til apparatet bliver beskadiget, skal den udskiftes af producenten, producentens kundeservice eller en lignende kvalificeret person for at undgå, at der opstår fare.

Et beskadiget apparat eller en beskadiget nettilslutningsledning er farlig.

- ▶ Brug aldrig et beskadiget apparat.
- ▶ Træk aldrig i nettilslutningsledningen for at afbryde apparatets forbindelse til strømnettet. Tag altid fat i nettilslutningsledningens netstik, og træk det ud.
- ▶ Hvis apparatet eller nettilslutningsledningen er beskadiget, så træk straks nettilslutningsledningens netstik ud, eller slå sikringen fra i sikringsskabet, og luk for gastilførslen.
- ▶ Kontakt kundeservice. → *Side 15*

Indtrængende fugtighed kan forårsage et elektrisk stød.

- ▶ Brug ikke damprensere eller højtryksrensere til at rengøre apparatet.

Isoleringen på ledninger til elektriske apparater kan smelte, hvis de berører varme dele.

- ▶ Sørg for, at tilslutningskablet til elektriske apparater ikke kommer i kontakt med de varme dele.

⚠ ADVARSEL – Fare for tilskadekomst!

Fejl eller skader på apparatet og forkert udførte reparationer er farlige.

- ▶ Tænd aldrig et defekt apparat.
- ▶ Hvis apparatet er defekt, så træk netstikket ud, eller slå sikringen fra i sikringsskabet, luk for gastilførslen, og kontakt kundeservice.
- ▶ Kun uddannet fagpersonale må udføre reparationer på apparatet og udskifte beskadigede gasledninger.

Revner eller knæk i glaspladen er farlige.

- ▶ Sluk med det samme for alle blus og elektriske varmeelementer, og afbryd strømforsyningen til apparatet.
- ▶ Luk for gastilførslen.
- ▶ Rør ikke ved apparatets overflade.
- ▶ Brug ikke apparatet.
- ▶ Kontakt kundeservice.

Kraftige temperaturudsving kan medføre, at glaspladen knækker.

- ▶ Undgå kold træk og at spilde kolde væsker under brugen af kogetoppen.

Upassende gryde- og pandestørrelser samt beskadigede eller forkert placerede gryder og pander kan forårsage alvorlige kvæstelser.

- ▶ Følg anvisningerne om gryder og pander. Når der tændes for blussene, dannes der gniester på tændrørene.

- ▶ Berør aldrig tændrørene, mens blussene tændes.

Hvis et betjeningsgreb ikke kan drejes eller sidder løst, må det ikke benyttes.

- ▶ Kontakt kundeservice med det samme, så betjeningsgrebet kan blive repareret eller udskiftet.

Et apparat med en revnet eller knækket overflade kan forårsage snitskader.

- ▶ Anvend ikke apparatet, hvis det har en revnet eller knækket overflade.

⚠ ADVARSEL – Fare: Magnetisme!



Advarsel: Magnetfelt



Advarsel for personer med pacemaker
Betjeningsselementernes sokler og selve betjeningsselementerne indeholder permanente magneter. Magneter kan påvirke elektroniske implantater, f.eks. pacemakere eller insulinpumper.

- ▶ Personer med elektroniske implantater skal overholde en minimumafstand på 10 cm til de magnetiske betjeningsselementers sokler og til selve betjeningsselementerne.
- ▶ Bær ikke betjeningsselementernes sokler eller selve betjeningsselementerne tæt på kroppen.

⚠ ADVARSEL – Fare for kvælning!

Børn kan trække emballagemateriale over hovedet eller vikle sig ind i det og blive kvalt.

- ▶ Opbevar emballagematerialet utilgængeligt for børn.
- ▶ Lad ikke børn lege med emballagemateriale.

Børn kan indånde eller sluge smådele og dermed blive kvalt.

- ▶ Opbevar smådele utilgængeligt for børn.
- ▶ Lad ikke børn lege med smådele.

2 Undgå materielle skader

BEMÆRK!

Varme kan beskadige tilgrænsende apparater eller møbler.

Når apparatet er i drift i længere tid, opstår der varme og fugt.

- ▶ Åbn et vindue, eller tænd for en emhætte med aftræk til det fri.

Varmeophobning kan beskadige apparatet.

- ▶ Brug ikke to blus eller varmekilder til den samme gryde eller pande.
- ▶ Undgå at benytte grillplader, gryder af keramik etc. ved fuld effekt i længere tid ad gangen.

En varmeophobning kan beskadige betjeningsselementerne.

- ▶ Anvend ikke store gryder / pander på blus i nærheden af betjeningsgrebene.

Det kan medføre funktionsfejl, hvis et betjeningsgreb er på en forkert position.

- ▶ Drej altid betjeningsgrebene til position nul, når apparatet ikke er i drift.

En hårdhændet behandling af gryder eller pander kan beskadige apparatets overflade.

- ▶ Bevæg gryder / pander med forsigtighed på kogesektionen.
- ▶ Læg ikke tunge genstande på kogesektionen. Glasset kan blive ridset, hvis gryder eller pander skubbes henover overfladen.
- ▶ Løft gryder og pander, når de flyttes. Hvis der falder hårde eller spidse genstande ned på kogesektionen, kan der opstå skader.
- ▶ Pas på, at der ikke falder hårde eller spidse genstande ned på kogesektionen.
- ▶ Stød ikke til kanterne på kogesektionen. Salt, sukker eller sand fra grøntsager kan ridse glasset.
- ▶ Anvend ikke kogesektionen som arbejdsbord eller til frasætning. Smeltet sukker eller madvarer med højt sukkerindhold kan beskadige glasset.
- ▶ Fjern straks overkogt mad med en glasskraber.

3 Miljøbeskyttelse og besparelse

3.1 Energibesparelse

Når disse anvisninger følges, forbruger apparatet mindre energi.

Vælg et blus, der passer til grydens størrelse. Sæt gryden/panden centreret på.

Tip: Gryde- og pandeproducenter angiver ofte grydedia-
meteren foroven. Den er tit større end bunddiameteren.

- ✓ Upassende gryder og pander eller ikke helt dækkede koge-
zoner forbruger meget energi.

Læg låg på gryder, der passer i størrelsen.

- ✓ Når der tilberedes uden låg, bruger apparatet betyde-
ligt mere energi.

Løft låget så få gange som muligt.

- ✓ Når låget løftes, undslipper der meget energi.

Brug glaslåg.

- ✓ Gennem glaslåget kan indholdet i gryden ses, uden at låget skal løftes.

Brug gryder og pander, der passer til mængden af madvarer.

- ✓ Store gryder og pander med kun lidt indhold kræver mere energi til opvarmning.

Tilbered med små mængder vand.

- ✓ Jo mere vand, der er i gryderne eller panderne, desto mere energi kræves der til opvarmning.

Skru ned til et lavere effekttrin i god tid.

- ✓ Der forbruges unødigt meget energi, hvis viderekog-
ningstrinnet er for højt.

3.2 Bortskaffelse af emballage

Alt emballagemateriale er miljøvenligt og egnet til genbrug.

- ▶ Bortskaf de enkelte dele adskilt efter art.

4 Lær apparatet at kende

4.1 Betjeningsgreb

Flammestørrelsen kan indstilles trinvist til forskellige koge-
trin med betjeningsgrebene.

Betjeningselementerne lyser, når de befinder sig på en position, som adskiller sig fra position 0 symbolet.

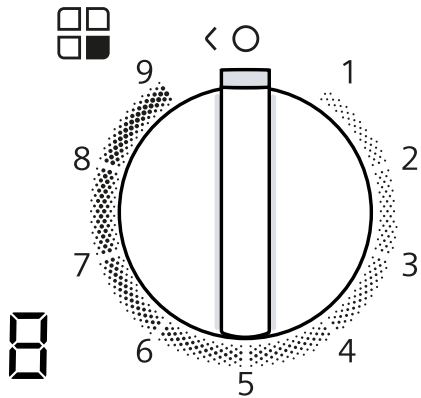

| | |
|---|---|
| | Det tilhørende blus til betjeningsgrebet. |
| o | Blus fra. |
| 9 | Blussets højeste effekt og elektrisk tænding. |
| 1 | Laveste effekt. |

Visning i Betydning display

| | |
|---|--|
| | Elektrisk tænding. |
| | Kogetrin. |
| | Blus fra. |
| H | Restvarme. Blusset og dele i nærheden af blusset er meget varme. |
| h | Restvarme. Blusset og dele i nærheden af blusset er varme. |

Aftageligt betjeningsgreb

Apparatets betjeningsgreb kan tages af. Betjeningsgrebet er magnetisk forbundet med betjeningsgrebets sokkel . Træk betjeningsgrebet af opad.

Bemærk: Betjeningsgrebets sokkel og dens holder må aldrig fjernes. Betjeningsgrebets sokkel og holderen kan kun sættes ind igen af kundeservice.

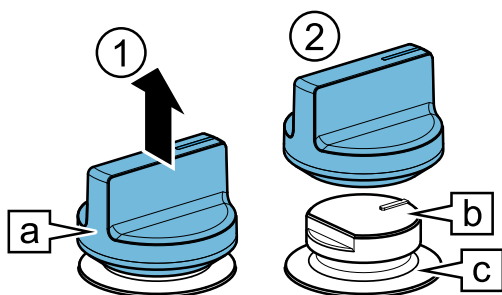

Tryk betjeningsgrebet ind på dets oprindelige placering for at sætte betjeningsgrebet på igen.

Tip: Magneter kan beskadige magnetiske datamedier og forstyrre TV-apparater og monitorer. Hold magnetiske datamedier på afstand af betjeningsgrebet, f.eks. kreditkort eller andre kort med magnetstriber og TV-apparater og monitorer.

Dual-wokblus med flere kroner

Ved dual-wokblusset med flere kroner kan den indvendige og den udvendige flamme reguleres uafhængigt af hinanden.

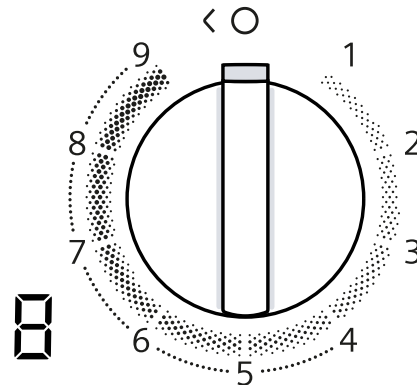

Kogetrin Betydning

| | |
|---|--|
| 9 | Indvendig og udvendig flamme på maksimal effekt. |
| 4 | Udvendig flamme på minimum, indvendig flamme på maksimal effekt. |
| 3 | Indvendig flamme på maksimal effekt. |
| 1 | Indvendig flamme på minimum effekt. |

4.2 Touchpanel

Kogesektionen har et touchpanel med sensorer og indikatorer for yderligere funktioner. Tryk et af betjeningsgrebene ind for at aktivere dette panel.

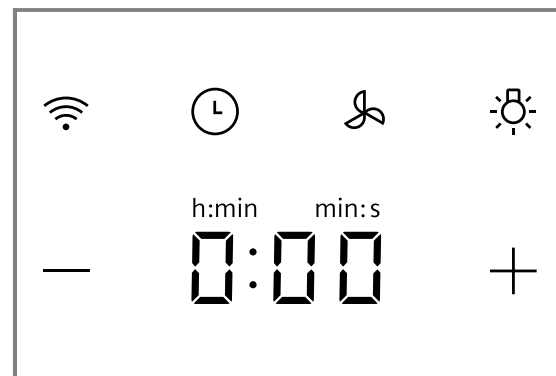

Tast / indikator Betydning

| | |
|--|-------------------------------------|
| | Konnektivitet |
| | Minutur |
| | Emhættestyring |
| | Emhættebelysning |
| | Ventilationstrin / tid på minuturet |
| | Indstillingsfelter |

4.3 Blus

Her findes en oversigt over brænderens enkeltdele.

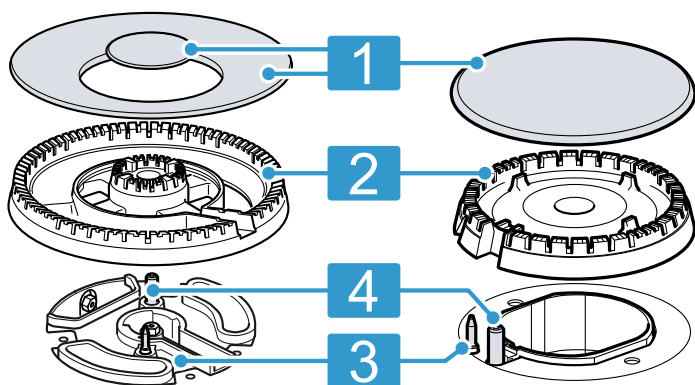

- | | |
|---|---------------------------------------|
| 1 | Brænderdæksel |
| 2 | Bluskrone |
| 3 | Termoføler til overvågning af flammen |
| 4 | Tændrør |

4.4 Riste

Anbring ristene korrekt. → Side 2

Sæt gryden/panden korrekt på ristene. Sæt aldrig gryden / panden direkte på selve bluset.

Tag altid ristene af med forsigtighed. Hvis en rist forskydes, kan ristene ved siden af også blive flyttet.

Tip: De metalrester, som gryders/panders bevægelse efterlader på ristene, kan fjernes med korrekt rengøring. → "Rengøring og pleje", Side 12

5 Inden den første ibrugtagning

Foretag indstillingerne for den første ibrugtagning. Rengør apparatet og tilbehøret.

5.1 Opsætning af HomeConnect

Når apparatet tændes første gang, bliver der aktiveret en animation i displayene . Tryk på en betjeningsknap, når animationen er afsluttet, for at starte opsætningen af forbindelsen til hjemmenetværket.

I betjeningsfeltet lyser symbolet svagt i nogle sekunder.

Rør kort ved , og følg anvisningerne i kapitlet for at starte forbindelsen til Home Connect.

→ "Home Connect", Side 11

Sluk for kogesektionen for at afslutte indstillingen.

Indstillingen Home Connect kan også foretages på et andet tidspunkt.

6 Software-opdatering

Når apparatet er forbundet med Home Connect, kan visse funktioner være tilgængelige pr. software-opdatering.

Der findes yderligere oplysninger om adgang til ekstra funktioner på website siemens-home.bsh-group.com

7 Tilbehør

Der kan købes supplerende tilbehør hos kundeservice, hos forhandleren eller på Internettet. Anvend kun originalt tilbehør, fordi det er fuldstændig tilpasset til det aktuelle apparat.

Tilbehør er specifikt for det enkelte apparat. Angiv altid den nøjagtige betegnelse (E-nr.) for apparatet. → Side 15

Det tilgængelige tilbehør til det aktuelle apparat kan ses i vores katalog, i online shoppen eller hos kundeservice. siemens-home.bsh-group.com

Tilbehør

Ekstra wok-rist

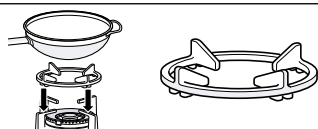

Anvendelse

- Kun til anvendelse på blus med flere kroner.
- Anvend altid gryder / pander med hvælvet bund.
- Anbefales, for at forlænge apparatets levetid.

Simre cap



- Fastgøres over blusdækslet på sparebluset.
- Må kun anvendes med blussets laveste effekt.
- Stil gryden på risten, og aldrig direkte på simre cap'en.

Tilbehør

Simre-plade

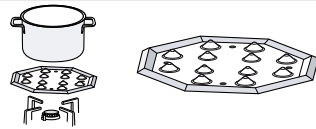
**Anvendelse**

- Anvendes til kogning ved svag varme.
- Lægges med udbugtningerne vendende opad på risten, aldrig direkte på blusset.
- Anvend spareblusset eller det mellemhurtige blus. Hvis der forefindes flere mellemhurtige blus, skal det bagerste blus anvendes.

8 Generel betjening

8.1 Tænde et blus

Kogesektionen er udstyret med automatisk tænding af blussene.

⚠ ADVARSEL – Brandfare!

Udstrømmende gas kan antændes.

- ▶ Drej betjeningsgrebet til nulstilling, hvis blusset ikke tænder efter 10 sekunder, og åbn døren eller vinduet i rummet. Vent mindst et minut, inden blusset tændes igen.
- ▶ Drej betjeningsgrebet til position nul, hvis flammen utilsigtet slukkes under driften. Vent mindst et minut, inden blusset tændes igen.

BEMÆRK!

Hvis betjeningsgrebet drejes direkte mellem position 0 og 1, kan der opstå en fejlfunktion.

- ▶ Drej derfor aldrig grebet direkte fra position 0 til position 1 eller omvendt.

1. Tryk betjeningsgrebet for det valgte blus ind, og drej det i retning mod uret til det højeste effektrin. Hold betjeningsgrebet trykket ind imens.
- ✓ Der dannes en gnist ved alle blus, og flammen antændes i det valgte blus. I displayet vises r .
2. Vent nogle sekunder, og slip derpå betjeningsgrebet. → "Sikkerhedssystem", Side 9
3. Drej betjeningsgrebet til det ønskede trin.
4. Hvis blusset ikke tændes: Drej betjeningsgrebet til position for Sluk, og gentag de ovenfor beskrevne trin. Tryk denne gang betjeningsgrebet ind i længere tid (op til 10 sekunder).

Bemærk

Overhold følgende anvisninger for at sikre, at apparatet fungerer korrekt:

- Blusdelene → Side 7 og risten → Side 8 skal være placeret korrekt.
- Blusdækslernes position må ikke forveksles.
- For at flammen skal kunne brænde korrekt, skal blussenes huller og noter være rene. → "Anvisninger om rengøring", Side 13

8.2 Sikkerhedssystem

Sikkerhedssystemet (termoelement) afspærrer gasstrømmen, hvis flammen ved et uheld går ud. For at tænde blusset, skal systemet, der frigiver gasstrømmen, aktiveres.

1. Tænd blusset uden at slippe betjeningsgrebet.
 - ✓ Flammen antændes.
2. Hold betjeningsgrebet trykket ind i yderligere 4 sekunder.

8.3 Tænde et gasblus manuelt

I tilfælde af strømsvigt kan blussene også tændes manuelt.

1. Tryk betjeningsgrebet for det valgte blus ind, og drej det i retning mod uret til det højeste effektrin.
2. Hold en gastænder eller en flamme (lighter, tændstik osv.) hen til blusset.

8.4 Slukke for et blus

- ▶ Drej betjeningsgrebet i retning med uret til 0.
- ✓ I indikatoren lyser r . Efter nogle sekunder vises restvarmeindikatoren.

8.5 Normale driftsforhold

Disse forhold er normale under apparatets drift:

- Let hvæsende lyd fra tændte blus.
- Lugtdannelse ved den første ibrugtagning. Lugten forsvinder efter en vis tid.
- Orangefarvet flamme. Dette kan skyldes støv i omgivelserne, spildt væske osv.
- Et lille knald nogle sekunder efter, at blusset er slukket. Dette skyldes, at sikkerhedssystemet aktiveres. → "Sikkerhedssystem", Side 9

8.6 Minutur

Med funktionen kan der aktiveres et minutur.

Aktivering af minutur

1. Tryk på \ominus .
2. Vælg den ønskede tid med + eller –.
3. Berør \ominus for at bekræfte.
- ✓ Tiden begynder at tælle ned.
- ✓ Når tiden er udløbet, lyder der et signal, og indikatorerne blinker.

Ændring eller deaktivering af tid på minutur

1. Tryk let på \ominus .
2. Korrigér tilberedningstiden, eller indstil til 0:00 for at deaktivere funktionen.

9 Gryder og pander

Følgende anvisninger hjælper med at spare på energien og til at undgå skader på gryder og pander.

9.1 Egnede gryder og pander

Anvend kun gryder og pander med en passende diameter. Gryden/panden må ikke nå ud over kogetoppens kant. Anvend aldrig små gryder / pander på store blus. Flammerne må aldrig berøre siden på gryden / panden.

| Blus | Minimum diameter af gryde-/pandebund (cm) | Maksimal diameter af gryde-/pandebund (cm) |
|---------------------------|---|--|
| Wok-blus med flere kroner | 22 | 30 |
| Kraftigt blus | 20 | 26 |
| Normalt blus | 14 | 22 |
| Hjælpeblus | 12 | 20 |

Anvend kun gryder / pander med hvælvet bund på blusset med flere kroner.

- Kogesektionen skal være udstyret med et blus med flere kroner og en ekstra wok-rist.
- Den ekstra wok-rist skal være placeret korrekt.

→ "Tilbehør", Side 8

9.2 Anvendelse af gryder/pander

Valg og placering af gryder og pander har indflydelse på apparatets sikkerhed og energieffektivitet.

→ "Energibesparelse", Side 6

⚠ ADVARSEL – Brandfare!

Brændbare konstruktioner kan blive antændt.

- ▶ Der skal være en afstand mellem gryder / pander og brændbare konstruktioner på minimum 50 mm.

Der må ikke anvendes deformerede gryder / pander. Anvend kun gryder / pander med plan og tyk bund.

Deformerede gryder / pander står ikke stabilt på kogesektionen og kan vælte.

Placer gryden / panden midt over blusset.

Gryder / pander kan vælte, hvis de ikke er anbragt midt over blusset.

Sæt gryden/panden korrekt på ristene.

Gryder / pander kan vælte, hvis de placeres direkte på selve blusset.

10 Anbefalede indstillinger til tilberedning

Flammestørrelsen kan indstilles trinvist til forskellige effektrin fra 1 til 9 med apparatets betjeningsgreb.

Tilberedningstider og effektrin afhænger af retternes art, vægt og kvalitet, den anvendte gastype samt af gryders og panders materiale.

Tips

- Tips om tilberedning
 - Ved tilberedning af suppe, creme, linser eller kikærter skal alle ingredienser lægges i gryden samtidigt.
 - Opvarm først olien ved tilberedning af panderetter. Hold temperaturen konstant ved eventuelt at regulere effektrinnet, så snart stegningen påbegyndes. Vent, til temperaturen igen er opnået, når der skal tilberedes flere portioner. Vend retterne med jævne mellemrum.
- Reduktion af tilberedningstid:
 - Anvend en trykkoger til kogning af bælgfrugter. Følg producentens anvisninger, hvis der anvendes trykkoger.
 - Vandet skal koge, før pasta ris eller kartofler lægges i gryden. Tilpas derefter effektrinnet til den videre tilberedning.
 - Læg låg på gryden ved tilberedning af kartofler eller ris.

Kogetrin Tilberedning af retter

| | |
|-----|---|
| 9 | <ul style="list-style-type: none"> ▪ Bring vandet i kog ▪ Baging i vandbad: Biskuit, budding, brødbudding. ▪ Stegning ved høj temperatur: Asiatiske retter. |
| 7-9 | <ul style="list-style-type: none"> ▪ Begynd tilberedningen: Nudler, supper, creme, paella, bælgfrugter, mælkeris. ▪ Fritering i olie: Tempura-grøntsager, kroketter, pommes frites, kartoffel-omelet, schnitzel, dybfrostretter. bagværk. ▪ Stegning med lidt olie: Fransk omelet, steak, mørbradsteg, Strogonoff. ▪ Stegning, bruning: Grøntsager, kød. |
| 4-6 | <ul style="list-style-type: none"> ▪ Fortsættelse af tilberedning: Nudler, supper, creme, paella, bælgfrugter, mælkeris. ▪ Fritering med lidt olie: Hamburger, pølses, grillet laks, frikadeller. ▪ Sammenkogt ret, grydesteg: Ragout, gulasch, ratatouille. ▪ Tilberedning ved mellemhøj temperatur: Ostesauce, bechamel, karbonara, neapolitana, budding, crepes. ▪ Optøning: Dybfrostvarer. |

| Kogetrin | Tilberedning af retter |
|----------|---|
| 1-3 | <ul style="list-style-type: none"> Færdigtilberedning: Ris, paella, bælgfrugter, mælkeris. Dampning: Fisk, grøntsager. Opvarmning og varmholdning: Færdigretter. |

| Kogetrin | Tilberedning af retter |
|----------|---|
| 1 | Smeltning: Smør, chokolade, gelatine, honning, karamel. |

11 Home Connect

Apparatet har netværksfunktionalitet. Forbind apparatet med en mobil enhed for at betjene funktioner via Home Connect-app eller for at overvåge den aktuelle driftstilstand.

Home Connect-tjenesterne er ikke tilgængelige i alle lande. Home Connect-funktionens tilgængelighed afhænger af, om Home Connect-tjenesterne er tilgængelige i det pågældende land. Der findes oplysninger om dette på: www.home-connect.com.

Home Connect-appen guider gennem hele tilmeldingsprocessen. Følg anvisningerne og vær opmærksom på henvisningerne i Home Connect-appen.

Bemærkninger

- Overhold sikkerhedsanvisningerne i denne brugsanvisning, og sørg for, at de også overholdes, når apparatet betjenes via Home Connect-appen.
→ "Sikkerhed", Side 3
- Betjening direkte på apparatet har altid forrang. Under denne betjening er det ikke muligt at betjene maskinen via Home Connect-appen.
- Når apparatet er standby i netværket, bruger det maks. 2 W.

11.1 Opsætning af Home Connect

Krav

- Apparatet skal være tilsluttet strømforsyningsnettet og være tændt.
- Der forefindes en mobil enhed med den aktuelle version af iOS- eller Android-styresystemet, f.eks. en smartphone.
- Apparatet har forbindelse til WLAN-hjemmenetværket (Wi-Fi) på opstillingsstedet.
- Den mobile enhed og apparatet befinder sig indenfor rækkevidden af hjemmenetværkets WLAN-signal.

1. Skan følgende QR-kode.



Med QR-koden kan Home Connect app installeres, og apparatet forbindes.

2. Følg anvisningerne i Home Connect app.

11.2 WLAN-symbol

WLAN-indikatoren i betjeningsfeltet ændrer sig afhængigt af forbindelsens status og kvalitet samt af Home Connect serverens tilgængelighed.



|  status | Beskrivelse |
|--|--|
| Lyser vedvarende med halv lysstyrke. | Ingen gemt netværksforbindelse. Klar til tilføjelse af WLAN-netværket. |
| Blinker med halv lysstyrke. | <ul style="list-style-type: none"> Klar til kobling af apparatet. Begynd deaktiveringen. |
| Lyser vedvarende med fuld lysstyrke. | Netværksforbindelse gemt, og WiFi aktiv. |
| Blinker med fuld lysstyrke. | Netværksforbindelse bliver oprettet. |
| Slukket. | Apparatet er slukket. |

11.3 Tilføjelse eller fjernelse af WLAN-hjemmenetværk

Følgende oversigt viser, hvordan et WLAN-hjemmenetværk tilføjes eller fjernes.

| WLAN-hjemmenetværk-status | Handling |
|--------------------------------|---|
| Intet gemt WLAN-hjemmenetværk. | Tryk kort på  for at tilføje WLAN-hjemmenetværket. |
| WLAN-hjemmenetværket er gemt. | Tryk længerevarende på  for at tilkoble endnu et apparat. |
| WLAN-hjemmenetværket er gemt. | Tryk længerevarende på  for at nulstille indstillingerne for WLAN-hjemmenetværket. Vent et par sekunder, og når  blinker, tryk igen længerevarende på  . |

11.4 Deaktivering af netværksforbindelse

- ▶ Tryk vedvarende på . Tryk igen vedvarende på , når knappen blinker, og der lyder et signal.
- ✓ Forbindelsen til WLAN-netværket er deaktiveret, og netværkstilslutningerne er afbrudt.

Bemærk: For at genaktivere netværkforbindelsen, se .
→ "Tilføjelse eller fjernelse af WLAN-hjemmenetværk", Side 11

11.5 Softwareopdatering

Med funktionen Softwareopdatering bliver apparatets software opdateret, f.eks. til optimering, fejlfhjælpning, sikkerhedsrelevante opdateringer samt til ekstra funktioner og tjenester.

Forudsætning for dette er, at brugeren er registreret Home Connect bruger, har installeret app'en på en mobil enhed og er forbundet med Home Connect serveren.

Så snart en softwareopdatering er tilgængelig, bliver brugeren informeret via Home Connect app og kan starte softwareopdateringen via app'en. Efter en korrekt download kan installationen også startes via Home Connect app i WLAN-hjemmenetværket (Wi-Fi). Der kommer en meddelelse via Home Connect app, når installationen er udført korrekt.

Bemærkninger

- Softwareopdateringen består af to trin.
 - Det første trin er download.
 - Det andet trin er installationen på apparatet.
- Apparatet kan fortsat benyttes under en download. Afhængigt af de personlige indstillinger i app'en kan en softwareopdatering også downloades automatisk.
- Installationen varer nogle minutter. Under installationen kan apparatet ikke anvendes.
- Hvis der er tale om en sikkerhedsrelevant opdatering, anbefales det at udføre installationen hurtigst muligt.

11.6 Fjerndiagnostik

Hvis der rettes henvendelse til Kundeservice om dette, kan Kundeservice få adgang til apparatet via funktionen Fjerndiagnostik. Dertil skal apparatet være forbundet med serveren Home Connect, og fjerndiagnostik skal være tilgængelig i det land, hvor apparatet anvendes.

Tip: Der findes yderligere oplysninger om adgangen til fjerndiagnostik i det aktuelle land i Service/Support-om-

rådet på den lokale hjemmeside: www.home-connect.com.

11.7 Databeskyttelse

Vær opmærksom på anvisningerne om databeskyttelse. Når apparatet første gang forbindes med et netværk med internetforbindelse, videregiver apparatet følgende kategorier af data til Home Connect serveren (førstegangsregistrering):

- Entydigt apparat-ID (bestående af apparatets nøgler samt MAC-adressen for det indbyggede Wi-Fi kommunikationsmodul).
- Wi-Fi kommunikationsmodulets sikkerhedscertifikat (til informationsteknisk afsikring af forbindelsen).
- Husholdningsapparatets aktuelle softwareversion og hardwareversion.
- Status for en eventuel førhen udført nulstilling til fabriksindstillinger.

Denne førstegangsregistrering forbereder brugen af Home Connect funktionaliteten og er først nødvendig på det tidspunkt, hvor Home Connect funktionaliteten første gang skal anvendes.

Bemærk: Vær opmærksom på, at Home Connect-funktionaliteterne kun kan anvendes i forbindelse med Home Connect-appen. Oplysningerne om databeskyttelse kan hentes i Home Connect app.

12 Emhættestyring fra kogesektion

Hvis både kogesektion og emhætte har Home Connect funktionalitet, kan begge apparater forbindes med Home Connect. Følg anvisningerne i app'en.

Bemærkninger

- Betjening på emhætten har altid forrang. Under denne betjening er det ikke muligt at betjene apparatet via emhættestyringen i kogesektionen.
- Forbindelsen med emhætten kan kun oprettes via Home Connect app.

12.1 Styling af emhætten via kogesektionen

Indstillingerne for emhættens drift kan foretages i Home Connect app.

Indstilling af emhætte



- Tryk på .
- Vælg en indstilling med – eller +.
Følgende indstillinger kan vælges:

| | |
|----|--------------------|
| 0 | Ventilation fra |
| 1 | Ventilationstrin 1 |
| 2 | Ventilationstrin 2 |
| 3 | Ventilationstrin 3 |
| P1 | Intensivt trin 1 |
| P2 | Intensivt trin 2 |
| R | Automatisk drift |

- Bemærk:** Tilgængelig afhængigt af emhætte-model.
✓ Ventilatoren er aktiveret.

Indstilling af emhættens belysning

Emhættens lys kan tændes og slukkes via kogesektionens betjeningsfelt.

- Tryk let på  for at tænde belysningen.
- Tryk igen på  for at slukke belysningen.

13 Rengøring og pleje

Rengør og plej maskinen omhyggeligt, så maskinen forbliver funktionsdygtig længe.

13.1 Rengøringsmidler

Der fås egnede rengøringsmidler hos kundeservice eller i online-shoppen siemens-home.bsh-group.com.

BEMÆRK!

Uegnede rengøringsmidler kan beskadige apparatets overflader.

- ▶ Der må ikke anvendes stærke eller skurende rengøringsmidler.
- ▶ Brug ikke sæbe eller industrirengøringsmidler.
- ▶ Anvend ikke ståluld eller skuresvampe.
- ▶ Brug ikke knive eller skarpe genstande til at fjerne indtørrede madrester fra kogesektionen med.

- ▶ Anvend ikke knive eller skarpe genstande til at rengøre forbindelsen mellem glasset og blusafdækninger, metalprofiler eller glas- og aluminiumsplader.
- ▶ Brug ikke apparater til damprensning.

13.2 Anvisninger om rengøring

Rengør alle apparatets dele, hver gang apparatet har været i brug.

Bemærk: Følg anvisningerne om rengøringsmidler.

→ "Rengøringsmidler", Side 12

Generelle anvisninger:

- Lad apparatet køle af inden rengøring.
- Tør alle apparatets dele fuldstændigt tørre med en blød klud efter rengøringen. Det kan beskadige overfladen, hvis der stadig er vanddråber eller restfugtighed tilbage, når tilberedningen påbegyndes.
- Sæt alle apparatets dele korrekt på plads, og pas samtidig på, at overfladerne ikke bliver beskadiget.
→ "Lær apparatet at kende", Side 6

| Del | Anbefalet rengøringsmåde | Bemærkning |
|------------------------|---|--|
| Apparatets overflade | Rengør med en svamp, vand og sæbe. | <ul style="list-style-type: none"> ▪ Tør straks spildt væske bort. Så brænder madrester ikke fast. ▪ For at lette rengøring kan betjeningselementerne tages af. Betjeningsgrebets sokkel og dens holder må aldrig fjernes. → "Aftageligt betjeningsgreb", Side 7 <p>Kontroller, at betjeningsgrebets sokkel og dens holder er placeret korrekt efter rengøring.</p> |
| Betjeningselementer | Brug en fugtig rengøringsvamp og varmt opvaskevand til rengøring. | <ul style="list-style-type: none"> ▪ For at lette rengøring kan betjeningselementerne tages af. Fjern aldrig betjeningselementernes sokkel eller holder. → "Aftageligt betjeningsgreb", Side 7 ▪ De må ikke rengøres i opvaskemaskinen eller dyppes i vand, fordi dette kan beskadige dem. ▪ Brug ikke skurende eller ætsende produkter som citronsyre, eddike, aggressive rengøringsmidler eller rengøringsmidler til glaskeramik. |
| Riste | <p>Manuel rengøring:</p> <ul style="list-style-type: none"> ▪ Rengør med sæbevand og en børste, som ikke er af metal, eller en skuresvamp, som ikke ridser. <p>Rengøring i opvaskemaskine:</p> <ul style="list-style-type: none"> ▪ Rengør ved maksimalt 60 °C. | <ul style="list-style-type: none"> ▪ Tag ristene af med forsigtighed. ▪ Rengør området omkring gummidupperne med forsigtighed. Hvis gummidupperne løsner sig, kan ristene ridse kogesektionen. <p>Rengøring i opvaskemaskine:</p> <ul style="list-style-type: none"> ▪ Anvend det rengøringsmiddel, som er anbefalet af opvaskemaskinens producent. ▪ Ved kraftig tilsmudsning skal ristene forrengøres. ▪ Når opvaskeprogrammet er afsluttet, skal ristene tages ud med det samme for at fjerne restfugtighed. <p>Tip: Ristene kan blive misfarvede under brugen og ved rengøring. Denne misfarvning har ingen indflydelse på brugbarheden.</p> |
| Blus → Side 7 | Rengør med sæbevand og en børste, som ikke er af metal, eller en skuresvamp, som ikke ridser. | <ul style="list-style-type: none"> ▪ Må ikke vaskes i opvaskemaskine. ▪ Pas på ikke at forbytte blusdækslerne. ▪ Bevæg forsigtigt blusdækslet frem og tilbage, til det går i indgreb i blussets fremspring. |
| Termoelementer/tændrør | Rengør med en lille børste, som ikke er af metal. | <ul style="list-style-type: none"> ▪ Rengør med forsigtighed. Termoelementer og tændrør er sarte. ▪ Termoelementet og tændrøret må ikke blive fugtige. Ved for meget fugtighed kan blusset muligvis ikke tænde. |

14 Afhjælpning af fejl

Mindre fejl ved apparatet kan afhjælpes selv. Læs oplysningerne om fejlfhjælpning, inden kundeservice kontaktes. Sådan undgås unødige omkostninger.

⚠ ADVARSEL – Fare for tilskadekomst!

Ukorrekte reparationer er farlige.

- ▶ Kun uddannet fagpersonale må udføre reparationer på apparatet.
- ▶ Hvis apparatet er defekt, så kontakt kundeservice.
→ "Kundeservice", Side 15

⚠ ADVARSEL – Fare for elektrisk stød!

Ukorrekte reparationer er farlige.

- ▶ Kun fagpersonale, der er uddannet til det, må udføre reparationer på apparatet.
- ▶ Der må kun anvendes originale reservedele til reparation af apparatet.
- ▶ Hvis nettilslutningsledningen til apparatet bliver beskadiget, skal den udskiftes af producenten, producentens kundeservice eller en lignende kvalificeret person for at undgå, at der opstår fare.

14.1 Funktionsfejl

| Fejl | Årsag og fejlfhjælpning |
|--|---|
| Den generelle elektriske funktion er defekt. | Sikringen er defekt. ▶ Kontroller sikringen i sikringsskabet. |
| | Den automatiske sikring eller fejlstrømsrelæet er blevet udløst. ▶ Kontroller i sikringsboksen, om den automatiske sikring eller fejlstrømsrelæet er blevet udløst. |
| | Netledningens stik er ikke sat i kontakten. ▶ Tilslut apparatet til strømnettet. |
| | Strømforsyning er afbrudt. ▶ Kontroller, om rummets belysning eller andre apparater i rummet fungerer. |
| Den automatiske tænding fungerer ikke. | Der er madrester og tilsmudsninger mellem tændrøret og brænderen. ▶ Rengør mellemrummet mellem tændrør og brænder. |
| | Brænderdelene er våde. ▶ Tør brænderdelene grundigt af. |
| | Brænderens dele er forkert placeret. ▶ Placer blusdelene korrekt. |
| | Apparatet er ikke forbundet med jord, er ukorrekt tilsluttet, eller jordledningen er beskadiget. ▶ Kontakt en autoriseret elektriker. |
| Brænderflammen er ujævn. | Brænderens dele er forkert placeret. ▶ Placer blusdelene korrekt. |
| | Brænderåbningerne er tilsmudsede. ▶ Rengør brænderåbningerne, og tør dem. |
| Brænderens flammer er store eller ustabile. | Gassen når apparatet med for stort tryk. 1. Sluk for apparatet. 2. Kontakt en autoriseret installatør, og lad denne kontrollere gasflaskens eller F-gas-tankens regulator. Tip: For at undgå skader som følge af for stort tryk kan du installere en overtryksikring, der begrænser eller afbryder gasstilslutningen, hvis gasflaskens eller F-gas-tankens regulator er defekt. |
| Gasstrømmen virker ikke normal, eller der kommer ingen gas ud. | Der er lukket for gas tilførslen med en mellemkoblet ventil. ▶ Åbn de mellemkoblede ventiler. |
| | Gasflasken er tom. ▶ Udskift gasflasken. |
| Der lugter af gas i køkkenet. | Et betjeningsgreb er åbnet. ▶ Luk betjeningsgrebet. |
| | Gasflasken er ikke tilsluttet korrekt. ▶ Kontroller, at gasflasken er tilsluttet korrekt. |

| Fejl | Årsag og fejlfhjælpning |
|---|---|
| Der lugter af gas i køkkenet. | Gasledningen til apparatet er utæt. <ol style="list-style-type: none"> 1. Luk hovedgashanen. 2. Udluft rummet. 3. Kontakt med det samme en autoriseret installatør, som kontrollerer anlægget og udsteder en installationsattest. 4. Benyt ikke apparatet, før det er sikret, at der ikke lækker gas ud af apparatet eller af gasinstallationen. |
| Blusset slukkes, når betjeningsgrebet slippes. | Betjeningsgrebet blev ikke trykket ind længe nok. <ol style="list-style-type: none"> 1. Hold betjeningsgrebet trykket ind i nogle sekunder efter tændingen. 2. Tryk betjeningsgrebet fast ind. |
| | Brænderåbningerne er tilsmudsede. <ul style="list-style-type: none"> ▶ Rengør brænderåbningerne, og tør dem. |
| Den automatiske tænding fungerer ikke, og i indikatoren vises symbolet <i>E052-</i> , <i>E072-</i> eller <i>E082-</i> . | Elektronikken er overophedet. <ul style="list-style-type: none"> ▶ Sluk for blussene, eller brug kun det laveste effektrin, til elektronikken er kølet tilstrækkeligt af. |
| I displayet vises <i>E050-</i> , <i>E061-</i> , <i>E070-</i> , <i>E071-</i> , <i>E080-</i> , <i>E081-</i> . | Fejl i elektronikken. <ol style="list-style-type: none"> 1. Afbryd strømforsyningen til kogesektionen. 2. Vent nogle sekunder, og tilslut strømforsyningen igen. 3. Kontakt kundeservice, hvis indikatoren stadig lyser. |
| Home Connect fungerer ikke korrekt. | Forskellige årsager er mulige. <ul style="list-style-type: none"> ▶ Gå til www.home-connect.com. |
| Emhættestyringen fungerer ikke korrekt. | Emhættestyringens funktioner aktiveres ikke. <ul style="list-style-type: none"> ▶ Nulstil WLAN-hjemmenetværkets indstillinger, og foretag pairing igen |
| Animation i indikatorerne <i>000</i> | Under visse omstændigheder kan kogesektionen selv udføre vedligeholdelsesopgaver, f.eks. en firmware-opdatering, en optimering eller en fejlsøgning. <ul style="list-style-type: none"> ▶ Vent til processen er afsluttet, og tænd først da for kogesektionen. |

14.2 Adgang til produktoplysninger

For at kunne afhjælpe eventuelle problemer med apparatet, kan produktnummeret (E-nr.), fabriksnummer (FD) og løbenummeret (Z-nr.) fremfindes med følgende skridt:

Krav: Kogetoppen skal være slukket.

1. Tryk en betjeningsknap ind for at tænde for apparatet.

2. Berør indenfor de næste 10 sekunder ☹ i 4 sekunder.

| Produktoplysninger | Visning |
|-------------------------|--------------|
| Liste over kundeservice | <i>0 1 1</i> |
| Fabriksnummer | <i>Fd</i> |
| Fabriksnummer 1 | <i>02-</i> |
| Fabriksnummer 2 | <i>05</i> |

✓ De første fire indikatorer viser produktoplysningerne. Tryk på ☹ for at vise de enkelte indikatorer.

3. Tryk vedvarende på tasten ☹ for at forlade menuen.

15 Kundeservice

Funktionsrelevante originale reservedele iht. den pågældende forordning om miljøvenligt design kan fås hos vores kundeservice i en periode på mindst 10 år fra apparatets markedsføring i Det Europæiske Økonomiske Samarbejdsområde.

Bemærk: Anvendelse af kundeservice er gratis inden for rammerne af producentens garantibetingelser.

Der findes detaljerede oplysninger om garantiperiode og garantibetingelser for det aktuelle land via QR-koden på det medfølgende dokument om servicekontakter hos vores kundeservice, forhandleren eller på vores website. Hav apparatets produktnummer (E-Nr.), fabriksnummer (FD-Nr.) og løbenummer (Z-Nr.) parat, hvis du kontakter kundeservice.

Der findes kontaktdata til kundeservice via QR-koden på det medfølgende dokument om servicekontakter og garantibetingelser eller på vores website.

Oplysningerne om forordning (EU) 66/2014 og (EU) 2023/826 findes online under siemens-home.bsh-group.com på produktsiden og servicesiden for apparatet under brugsanvisninger og andre dokumenter.

15.1 Produktnummer (E-Nr.), fabriksnummer (FD-Nr.) og løbenummer (Z-Nr.)

Produktnummeret (E-Nr.), fabriksnummeret (FD-Nr.) og løbenummeret (Z-Nr.) findes på apparatets typeskilt.

Typeskiltet findes følgende steder:

- i apparatets papirer
- på undersiden af kogetoppen.

Skriv dataene ned, så du hurtigt kan finde apparatets data og telefonnummeret til kundeservice.

16 Bortskaffelse

16.1 Bortskaffelse af udtjent apparat

Ved miljørigtig bortskaffelse kan værdifulde råstoffer genindvindes.

1. Træk nettilslutningsledningens netstik ud.
2. Skær nettilslutningsledningen over.
3. Luk gasafspærringshanen.
4. Bortskaf apparatet miljørigtigt.
Hvis der er tvivl om genbrugsordningerne, og om hvor genbrugspladserne er placeret, så kan forhand-

leren, kommunen eller de kommunale myndigheder kontaktes for at få yderligere information.



Dette apparat er klassificeret iht. det europæiske direktiv 2012/19/EU om affald af elektrisk- og elektronisk udstyr (waste electrical and electronic equipment - WEEE).

Dette direktiv angiver rammerne for indlevering og recycling af kasserede apparater gældende for hele EU.

17 Oplysninger om fri software og open source-software

Dette produkt indeholder softwarekomponenter, der er licenseret af ophavsretsindehaverne som fri software eller open source-software.

De pågældende licensoplysninger er gemt i husholdningsapparatet. Det er også muligt at få adgang til de pågældende licensoplysninger via Home Connect-appen: "Profil -> Juridiske henvisninger ->

Licensoplysninger".¹ Licensoplysningerne kan downloades på hjemmesiden for mærkevaren. (Søg efter den pågældende apparatmodel og yderligere dokumenter på produkt-hjemmesiden). Alternativt kan de pågældende oplysninger anfordres på ossrequest@bshg.com eller

BSH Hausgeräte GmbH, Carl-Wery-Str. 34, D-81739 München.

Kildekoden stilles til rådighed efter anmodning om dette. Send din anmodning til ossrequest@bshg.com eller BSH Hausgeräte GmbH, Carl-Wery-Str. 34, D-81739 München.

Emne: „OSSREQUEST“

Du afregnes for omkostningerne, der er forbundet med behandlingen af din anmodning. Dette tilbud gælder i tre år fra købsdatoen eller som minimum i den periode, hvor vi tilbyder support og reservedele til det pågældende apparat.

18 Overensstemmelseserklæring

Hermed erklærer BSH Hausgeräte GmbH, at dette apparat med Home Connect-funktionalitet er i overensstemmelse med de grundlæggende krav og øvrige gældende bestemmelser i direktiv 2014/53/EU.

På internettet findes en udførlig RED-overensstemmelseserklæring på det aktuelle apparats produktside under de ekstra dokumenter på adressen siemens-home.bsh-group.com.



2,4-GHz-bånd (2400–2483,5 MHz): maks. 100 mW

5 GHz-bånd (5150–5350 MHz + 5470–5725 MHz): maks. 130 mW

| | | | | | | | | | |
|--|----|----|----|----|----|---------|----|----|----|
|  | BE | BG | CZ | DK | DE | EE | IE | EL | ES |
| | FR | HR | IT | CY | LI | LV | LT | LU | HU |
| | MT | NL | AT | PL | PT | RO | SI | SK | FI |
| | SE | NO | CH | TR | IS | UK (NI) | | | |

5 GHz WLAN (Wi-Fi): Kun til indendørs brug.

| | | | | | | | |
|----|----|----|----|----|----|----|----|
| AL | BA | MD | ME | MK | RS | UK | UA |
|----|----|----|----|----|----|----|----|

5 GHz WLAN (Wi-Fi): Kun til indendørs brug.

¹ Afhængigt af apparatets udstyr

Löydät lisätietoja ja selityksiä verkosta. Skannaa QR-koodin sivun otsikosta.



Sisällysluettelo

| | | | | | |
|---|-----------------------------------|----|----|--|----|
| 1 | Turvallisuus | 17 | 10 | Säätösuosituksia keittämiseen | 24 |
| 2 | Esinevaurioiden välttäminen | 20 | 11 | Home Connect | 24 |
| 3 | Ympäristönsuojelu ja säästö | 20 | 12 | Keittotasokohtainen tuuletinohjaus | 26 |
| 4 | Tutustuminen | 20 | 13 | Puhdistus ja hoito | 26 |
| 5 | Ennen ensimmäistä käyttöä | 22 | 14 | Toimintahäiriöiden korjaaminen | 27 |
| 6 | Ohjelmistopäivitys | 22 | 15 | Huoltopalvelu | 29 |
| 7 | Varusteet | 22 | 16 | Hävittäminen | 29 |
| 8 | Käytön perusteet | 22 | 17 | Vapaisiin ja Open Source -ohjelmistoihin liittyviä tietoja | 30 |
| 9 | Keittoastia | 23 | 18 | Vaatumustenmukaisuusvakuutus | 30 |

1 Turvallisuus

Noudata seuraavia turvallisuusohjeita.

1.1 Yleisiä ohjeita

- Lue tämä ohje huolellisesti.
- Säilytä ohjeet ja tuotetiedot myöhempiä käyttötarvetta tai mahdollista uutta omistajaa varten.
- Jos laitteessa on kuljetusvaurioita, älä kytke laitetta käyttöön.

1.2 Määräyksenmukainen käyttö

Turvallinen käyttö on taattu vain, kun asennus tehdään ammattitaitoisesti asennusohjeita noudattaen. Asentaja vastaa moitteettomasta toiminnasta laitteen asennuspaikassa.

HUOMAA – Loukkaantumisvaara!

Tämä laite on tarkoitettu vain ruoanlaittoon.

- ▶ Sitä ei saa käyttää muihin tarkoituksiin, kuten esimerkiksi huonetilan lämmittämiseen.

Käytä laitetta vain:

- ruokien ja juomien valmistukseen.
- valvonnan alaisena. Valvo lyhytaikaista keittämistä koko ajan.
- yksityisissä kotitalouksissa ja kodinomaisessa ympäristössä.
- enintään 2000 m korkeudella merenpinnasta.

Älä käytä laitetta:

- veneissä tai autoissa.
- huonetilan lämmittämisenä.

- erillisen ajastimen tai kaukosäätimen avulla.
- ulkoilmassa

Jos haluat vaihdattaa laitteen toiseen kaasutyyppiin, ota yhteys huoltopalveluun.

1.3 Käyttäjien rajoitukset

Kahdeksanvuotiaat ja sitä vanhemmat lapset ja sellaiset henkilöt, joilla on alentunut fyysinen, aistillinen tai henkinen toimintakyky tai joilta puuttuu kokemusta ja/tai tietoa laitteen käytöstä, saavat käyttää laitetta vain valvonnan alaisena tai kun heille on neuvottu, miten laitetta käytetään turvallisesti ja he ovat ymmärtäneet laitteesta aiheutuvat vaarat. Lapset eivät saa leikkiä laitteella.

Lapset eivät saa puhdistaa tai huoltaa laitetta, paitsi jos he ovat vähintään 15-vuotiaita ja aikuinen valvoo toimenpiteitä. Pidä alle kahdeksanvuotiaat lapset poissa laitteen ja liitäntäjohton läheltä.

1.4 Turvallinen käyttö

VAROITUS – Räjähdyksivaara!

Ulos virtaava kaasu voi aiheuttaa räjähdysten. MITEN TOIMITAAN, JOS TUNTUU KAASUN HAJUA TAI KAASUASENNUKSESSA ON HÄIRIÖITÄ

- ▶ Sulje heti kaasun tulo tai kaasupullon venttiili.
- ▶ Sammuta heti avotuli ja savukkeet.

- ▶ Älä koske valokatkaisimiin eikä laitteen kytkimiin.
 - ▶ Älä irrota pistokkeita pistorasiasta.
 - ▶ Älä käytä puhelinta tai matkapuhelinta talon sisällä.
 - ▶ Avaa ikkuna ja tuuleta huone hyvin.
 - ▶ Soita huoltopalveluun tai kaasuyhtiöön.
- Ulos virtaava kaasu voi aiheuttaa räjähdysten. Pieniä kaasumääriä voi kertyä pitemmän aikaa ja syttyä.
- ▶ Jos laite on pidemmän aikaa pois käytöstä, sulje kaasun tulojohdon turvaventtiili.
- Ulos virtaava kaasu voi aiheuttaa räjähdysten. Jos nestekaasupullo ei ole pystyasennossa, nestemäistä propaania/butaania voi päästä laitteeseen. Tällöin polttimista voi tulla voimakkaita palavia suihkuja eli pistoliekkejä. Rakennesosat voivat vaurioitua ja niihin voi tulla ajan mittaan vuotoja, joista kaasu pääsee purkautumaan hallitsemattomasti.
- ▶ Käytä nestekaasupulloja aina pystyasennossa.

⚠ **VAROITUS – Myrkytysvaara!**

Kaasukeittolaitetta käytettäessä laitteen asennustilaan muodostuu lämpöä, kosteutta ja palamistuotteita. Varmista, että keittiö on hyvin tuuletettu erityisesti silloin, kun laitetta käytetään.

- ▶ Jos laitetta käytetään pidemmän aikaa intensiivisesti, voidaan tarvita lisätuuletusta esimerkiksi voimistamalla mekaanista tuuletusta (jos se on käytettävissä). Lisätuuletuksella varmistetaan palamistuotteiden siirtyminen ulkoilmaan ja samalla huoneen ilmanvaihto.
- ▶ Kysy lisätuuleduksesta ennen asennusta ammattilaiselta.

⚠ **VAROITUS – Tulipalovaara!**

Valvomatta jätetty rasvassa tai öljyssä keittäminen keittotasolla voi olla vaarallista ja aiheuttaa tulipaloja.

- ▶ Älä jätä kuumia öljyjä ja rasvoja ilman valvontaa.
 - ▶ Älä yritä sammuttaa tulta vedellä, vaan kytke laite pois päältä ja peitä sitten liekit esimerkiksi kannella tai sammutuspeitteellä.
- Laitte kuumenee hyvin kuumaksi.
- ▶ Älä aseta palavia esineitä keittotasolle tai sen välittömään läheisyyteen.
 - ▶ Älä säilytä tavaroita keittotason päällä.
- Laitte kuumenee.
- ▶ Älä säilytä palavia esineitä tai spraypulloja suoraan keittotason alla olevissa laatikoissa.

- ▶ Älä säilytä tai käytä palavia esineitä, esimerkiksi spraypulloja tai puhdistusaineita laitteen alla tai välittömässä läheisyydessä. Keittotason suojukset voivat aiheuttaa tapaturmia; ne voivat ylikuumentua tai syttyä palamaan tai materiaali voi särkyä.
 - ▶ Älä käytä keittotason suojuksia. Kaasupolttimet, joilla ei ole astiaa, kehittävät käytössä erittäin korkean kuumuuden. Sen yläpuolelle asennettu liesituuletin voi vaurioitua tai syttyä palamaan.
 - ▶ Käytä kaasupolttimia vain keittoastia paikalleen asetettuna. Laitte kuumenee hyvin kuumaksi, tekstiilit ja muut esineet voivat syttyä palamaan.
 - ▶ Pidä tekstiilit, esimerkiksi vaatteet tai verhot, poissa liekkien läheltä.
 - ▶ Älä kurkota koskaan liekkien yli.
 - ▶ Älä laske palavia esineitä, esimerkiksi astiapyyhettä tai aikakauslehtiä, laitteen päälle, viereen tai sen taakse.
- Ulos virtaava kaasu voi syttyä palamaan.
- ▶ Jos poltin ei syty 10 sekunnin kuluessa, kytke valitsin nolla-asentoon ja avaa huoneen ovi tai ikkuna. Odota vähintään minuutti ennen kuin sytytät polttimen uudelleen.
 - ▶ Jos liekki sammuu tahattomasti käytön aikana, kytke valitsin nolla-asentoon. Odota vähintään minuutti ennen kuin sytytät polttimen uudelleen.
- Jos poltinta käytetään liian suurella teholla, lämpötila nousee hyvin korkeaksi. Palavat materiaalit voivat syttyä palamaan. Näytössä näkyvä tehon näyttö voi poiketa valitsimella asetetusta tehosta. Näytössä oleva tehon näyttö on tarkoitettu vain lisäinformaatioksi.
- ▶ Aseta teho aina valitsimessa olevan merkinnän mukaan.
- Elintarvikkeet voivat syttyä palamaan.
- ▶ Keittämistä on valvottava. Lyhyttä toimenpidettä on valvottava jatkuvasti.

⚠ **VAROITUS – Palovammavaara!**

- Osat, joihin pääsee käsiksi, voivat kuumentua käytön aikana.
- ▶ Pidä pikkulapset poissa laitteen lähetyviltä. Keittosyvennyksen suojaristikot voivat aiheuttaa onnettomuuksia.
 - ▶ Älä käytä keittosyvennyksen suojaristikoita. Tyhjä keittoastia kuumenee päälle kytketyllä kaasupolttimella erittäin kuumaksi.
 - ▶ Älä kuumenna tyhjää keittoastiaa. Laitte kuumenee käytön aikana.
 - ▶ Anna laitteen jäähtyä ennen puhdistamista.

⚠ VAROITUS – Sähköiskun vaara!

Epäasianmukaiset korjaukset ovat vaarallisia.

- ▶ Laitteen korjaustöitä saavat tehdä vain alan ammattilaiset.
- ▶ Laitteen korjaukseen saa käyttää vain alkuperäisiä varaosia.
- ▶ Jos laitteen verkkojohto vaurioituu, sen saa turvallisuussyistä vaihtaa vain valmistaja, sen huoltopalvelu tai vastaavan pätevyyden omaava henkilö.

Viallinen laite tai verkkojohto on vaarallinen.

- ▶ Älä käytä vaurioitunutta laitetta.
- ▶ Älä vedä verkkojohdosta, kun irrotat laitteen sähköverkosta. Vedä aina verkkojohdon pistokkeesta.
- ▶ Jos laite tai verkkojohto on rikki, irrota heti verkkojohdon pistoke tai kytke sulake sulakerasiassa pois päältä ja sulje kaasun tulo.

- ▶ Soita huoltopalveluun. → *Sivu 29*

Laitteeseen pääsevä kosteus voi aiheuttaa sähköiskun.

- ▶ Älä käytä laitteen puhdistukseen höyry- tai painepesuria.

Sähkölaitteiden johdon eriste voi sulaa laitteen kuumissa osissa.

- ▶ Varo, että sähkölaitteiden liitäntäjohto ei joudu kosketuksiin laitteen kuumien osien kanssa.

⚠ VAROITUS – Loukkaantumisvaara!

Laitteen häiriöt tai vauriot ja epäasianmukaiset korjaukset ovat vaarallisia.

- ▶ Älä kytke viallista laitetta päälle.
- ▶ Jos laite on rikki, irrota verkkopistoke tai kytke sulake sulakerasiassa pois päältä, sulje kaasun tulo ja soita huoltopalveluun.
- ▶ Laitteen korjaustöitä saavat tehdä ja viallisia kaasujohtoja vaihtaa vain alan ammattilaiset.

Lasilevyn halkeamat tai murtumat ovat vaarallisia.

- ▶ Kytke kaikki polttimet ja sähkötoiminen lämmityselementti välittömästi pois päältä ja irrota laite sähköverkosta.
- ▶ Sulje kaasun tulo.
- ▶ Älä kosketa laitteen pintaa
- ▶ Älä käytä laitetta.
- ▶ Soita huoltopalveluun.

Suuret lämpötilavaihtelut voivat aiheuttaa lasilevyn murtumisen.

- ▶ Vältä keittotasoa käyttäessäsi vetoa ja kylmien nesteiden kaatumista keittotasolle. Väärän kokoiset, vialliset tai väärin sijoitetut keittoastiat voivat aiheuttaa vakavia tapaturmia.
- ▶ Noudata keittoastioita koskevia ohjeita. Kun poltin kytketään päälle, sytyttimissä syntyy kipinöitä.
- ▶ Älä koske sytyttimiin, kun poltin syttyy. Jos valitsinta ei saa kierrettyä tai se on löysällä, sitä ei saa enää käyttää.
- ▶ Käänny välittömästi huoltopalvelun puoleen, jotta valitsin korjataan tai vaihdetaan. Jos laitteen pinnassa on halkeamia tai murtumia, se voi aiheuttaa viiltovammoja.
- ▶ Älä käytä laitetta, jos sen pinnassa on halkeamia tai murtumia.

⚠ VAROITUS – Vaara: Magnetismi!

Magneetikenttää koskeva huomautus



Huomautus henkilöille, joilla on sydämentahdistin

Valitsimien liitososissa ja valitsimissa on kestromagneetteja. Magneetit voivat vaikuttaa elektronisiin implanteihin, esimerkiksi sydämentahdistimiin tai insuliinipumppuihin.

- ▶ Elektronisten implanttien käyttäjien on pysyteltävä vähintään 10 cm:n päässä magneettisista valitsimien liitososista ja valitsimista.
- ▶ Älä pidä valitsimen liitososaa tai valitsimia kehoasi vasten.

⚠ VAROITUS – Tukehtumisvaara!

Lapset saattavat leikkiessään esim. vetää pakkausmateriaaleja päähänsä tai kääriytyä niihin ja tukehtua.

- ▶ Pidä pakkausmateriaali poissa lasten ulottuvilta.
- ▶ Älä anna lasten leikkiä pakkausmateriaalilla. Lapset voivat vetää henkeen tai niellä pieniä osia ja tukehtua niihin.
- ▶ Pidä pienet osat poissa lasten ulottuvilta.
- ▶ Älä anna lasten leikkiä pienillä osilla.

2 Esinevaurioiden välttäminen

HUOMIO

Kuumuus voi aiheuttaa vaurioita viereisiin laitteisiin tai kalusteisiin.

Kun laitetta käytetään pidemmän aikaa, muodostuu kuumuutta ja kosteutta.

- ▶ Avaa ikkuna tai kytke poistoilmalla toimiva liesituuletin päälle.

Ylikuumentaminen voi vaurioittaa laitetta.

- ▶ Älä käytä kahta poltinta tai lämmönlähdettä vain yhdelle keittoastialle.
- ▶ Älä käytä Griddle-pariloita, savipatoja tms. pitkään täydellä teholla.

Ylikuumentaminen voi vaurioittaa valitsimia.

- ▶ Älä käytä suurta keittoastiaa valitsimien lähellä olevalla polttimella.

Valitsimen virheellinen asento aiheuttaa toimintahäiriöitä.

- ▶ Kierrä valitsimet aina nolla-asentoon, kun laitetta ei käytetä.

Keittoastian huolimaton käsittely voi vaurioittaa laitteen pintaa.

- ▶ Käsittele varovasti keittotasolla olevaa keittoastiaa.
- ▶ Älä aseta painavia esineitä keittotasolle.

Keittoastian siirtäminen keittotasolla voi naarmuttaa lasia.

- ▶ Nosta keittoastiaa, kun siirrät sitä.
- Kovien tai terävien esineiden putoaminen keittotasolle voi aiheuttaa vaurioita.

- ▶ Älä päästä kovia tai teräviä esineitä putoamaan keittotasolle.

- ▶ Älä kolhi keittotason kulmia.

Suola, sokeri tai vihanneksista irtoava hiekka voi naarmuttaa lasia.

- ▶ Älä käytä keittotasoa työ- tai laskualustana.
- Sulanut sokeri tai hyvin sokeripitoiset elintarvikkeet voivat vaurioittaa lasia.
- ▶ Poista ylikiehnut ruoka heti puhdistuslastalla.

3 Ympäristönsuojelu ja säästö

3.1 Energiansäästö

Laitteesi kuluttaa vähemmän energiaa, kun noudatat näitä ohjeita.

Valitse poltin, joka sopii kattilan kokoon. Aseta keittoastia alueen keskelle.

Ohje: Keittoastioiden valmistajat ilmoittavat usein kattilan yläreunan läpimitan. Se on usein suurempi kuin pohjan läpimita.

- ✓ Soveltumattomat keittoastiat sekä keittoalueet, joita astia ei peitä kokonaan, kuluttavat paljon energiaa.

Sulje kattilat sopivalla kannella.

- ✓ Jos et käytä kantta, laite kuluttaa huomattavasti enemmän energiaa.

Nosta kantta mahdollisimman harvoin.

- ✓ Kantta nostettaessa haihtuu runsaasti energiaa.

Käytä lasikantta.

- ✓ Lasikannen läpi näet kattilaan kantta nostamatta.

Käytä elintarvikemäärälle sopivaa keittoastiaa.

- ✓ Jos suuret keittoastiat eivät ole täynnä, ne kuluttavat enemmän energiaa kuumentamiseen.

Kypsennä vähällä vedellä.

- ✓ Mitä enemmän vettä keittoastiassa on, sitä enemmän energiaa vaaditaan sen kuumentamiseen.

Kytke ajoissa pienemmälle tehoalueelle.

- ✓ Liian korkealla kypsennysteholla tuhlautuu energiaa.

3.2 Pakkausmateriaalin hävittäminen

Pakkausmateriaalit ovat ympäristöystävällisiä ja kierrätyskelpoisia.

- ▶ Hävitä yksittäiset osat lajiteltuina.

4 Tutustuminen

4.1 Valitsimet

Valitsimilla voidaan säätää portaittain liekin koko eri tehoalueille.

Valitsimet palavat, kun ne ovat jossain muussa kuin o-symbolin kohdassa.

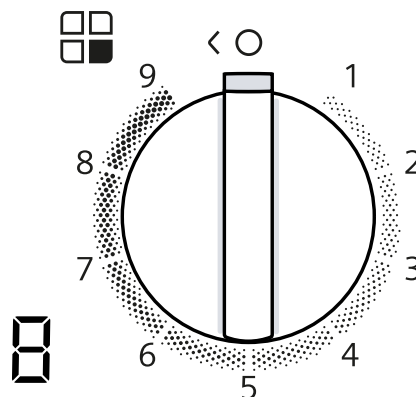

| | |
|---|---|
| | Valitsimelle kohdistettu poltin. |
| | Poltin pois päältä. |
| 9 | Suurin teho ja polttimen sähkötoiminen sytytys. |
| 1 | Pienin teho. |

| Näyttö | Merkitys |
|--------|--|
| | Sähkösytytys. |
| | Tehoalueet. |
| | Poltin pois päältä. |
| | Jälkilämpö. Poltin ja polttimen lähellä olevat osat ovat vielä kuumia. |
| | Jälkilämpö. Poltin ja polttimen lähellä olevat alueet ovat vielä kuumia. |

Irrotettavat valitsimet

Voit irrottaa laitteen valitsimen.

Valitsin on kiinnitetty magneettisesti valitsimen liitososaan .

Irrota valitsin yläkautta.

Huomautus: Älä irrota valitsimen liitososaa tai sen pidikettä . Ainoastaan huoltopalvelu voi asentaa valitsimen liitososan ja pidikkeen takaisin paikalleen.

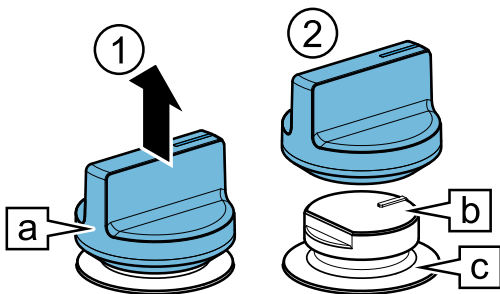

Aseta valitsin takaisin paikalleen painamalla sitä alkuperäiseen kohtaan.

Ohje: Magneetit voivat vaurioittaa magneettisia tiedonsiirtovälineitä ja häiritä televisioita ja näyttöjä. Pidä magneettiset tiedonsiirtovälineet, kuten luottokortit, muut magneetti-juovalliset kortit, televisiot ja näytöt, etäällä laitteen valitsimesta.

Dualwok-monikruunupoltin

Dualwok-monikruunupolttimella voit säätää sisempiä ja ulompia liekkejä toisistaan riippumatta.

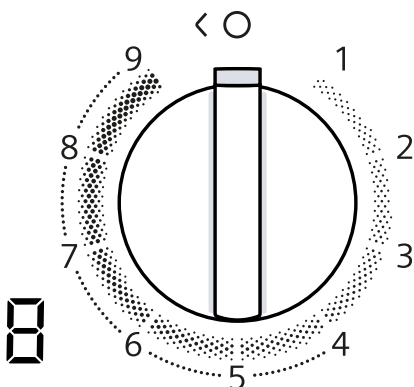

| Tehoalue | Merkitys |
|----------|---|
| 9 | Sisempi ja ulompi liekki maksimiteholla. |
| 4 | Ulompi liekki minimiteholla, sisempi liekki maksimiteholla. |
| 3 | Sisempi liekki maksimiteholla. |
| 1 | Sisempi liekki minimiteholla. |

4.2 Kosketuskenttä

Keittotasossa on kosketuspaneeli, jossa on antureita ja lisätoimintojen näyttöjä. Aktivoi tämä paneeli painamalla yhtä valitsimista sisään.

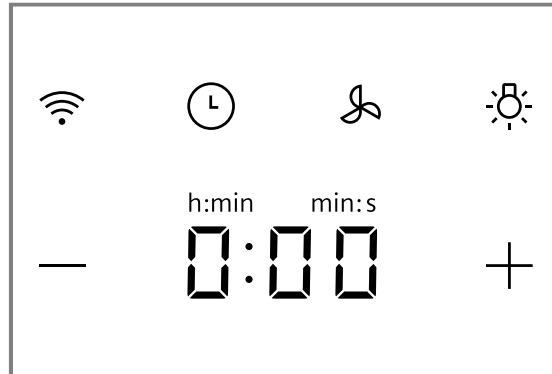

Valitsin / Merkitys näyttö

| | |
|--|--------------------------------------|
| | Liitettävyyden tila |
| | Hälytys |
| | Liesituulettimen ohjaus |
| | Liesituulettimen valo |
| | Tuuletusteho / hälyttimen käyntiaika |
| | Säätökentät |

4.3 Poltin

Tästä löydät yleiskuvan polttimen osista.

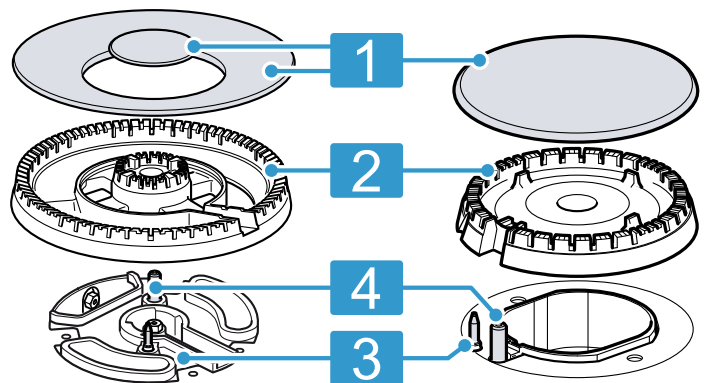

| | |
|--|--|
| | Poltinkansi |
| | Poltinkruunu |
| | Lämpöelementti liekin valvontaa varten |
| | Sytytin |

4.4 Ritilät

Aseta ritilät oikein paikoilleen. → *Sivu 2*

Aseta keittoastia oikein ritilälle. Älä aseta keittoastiaa koskaan suoraan polttimelle.

Irrota ritilät aina varovasti. Yhden ritilän siirtäminen voi siirtää myös viereisiä ritilöitä.

Ohje: Voit poistaa metallijäämät, jotka jäävät ritilälle joidenkin keittoastioiden siirtelyn takia, asianmukaisesti puhdistamalla.



→ "Puhdistus ja hoito", *Sivu 26*

5 Ennen ensimmäistä käyttöä

Tee asetukset ensikäyttöönnottoa varten. Puhdista laite ja varusteet.

5.1 Home Connect -asetusten tekeminen

Kun laite kytketään ensimmäistä kertaa päälle, animaatio aktivoituu näytöllä . Kun tämä animaatio on loppunut, aloita kotiverkkoyhteyden luominen

painamalla yhtä valitsinta. Ohjauspaneelissa palaa muutaman sekunnin ajan symboli  himmeänä. Käynnistä yhteys Home Connect -sovellukseen koskettamalla nopeasti kohtaa  ja noudata luvussa olevia ohjeita.

→ "Home Connect ", *Sivu 24*

Lopeta asetukset kytkemällä keittotasoa pois päältä. Voit tehdä Home Connect -asetuksen myös toisena ajankohtana.

6 Ohjelmistopäivitys

Kun laite on yhdistetty Home Connect -sovellukseen, jotkut toiminnot voivat olla käytettävissä ohjelmistopäivityksen kautta.



Lisätietoja lisätoimintojen käytettävyydestä löydät verkkosivulta siemens-home.bsh-group.com

7 Varusteet

Varusteita voit ostaa huoltopalvelusta, alan liikkeistä tai Internetin kautta. Käytä vain alkuperäisiä varusteita, koska ne on sovitettu tarkasti laitteeseen.

Varusteet ovat laitekohtaisia. Ilmoita ostaessasi aina laitteesi tarkka mallinumero (E-Nr.). → *Sivu 29*

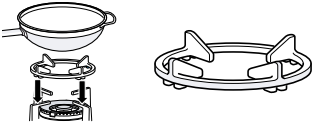
Tiedot laitteeseesi sopivista varusteista löydät esitteestämme, verkkokaupasta tai huoltopalvelusta. siemens-home.bsh-group.com

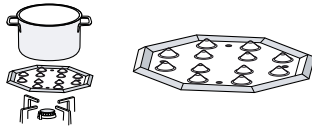
| Lisätarvikkeet | | Käyttö |
|-----------------|---|---|
| Lisäwokkiritilä |  | <ul style="list-style-type: none">■ Käytä vain monikruunupolttimella.■ Käytä aina kupera pohjaisen keittoastian kanssa.■ Suositellaan laitteen käyttöä pidättämiseksi. |
| Haudutuskansi |  | <ul style="list-style-type: none">■ Kiinnitä säästöpolttimen kannen päälle.■ Käytä vain polttimen pienimmällä teholla.■ Aseta keittoastia ritilälle, älä koskaan suoraan haudutuskannelle. |
| Haudutuslevy |  | <ul style="list-style-type: none">■ Käytä keittämiseen miedolla lämmöllä.■ Aseta kohoumat ylöspäin ritilälle, älä koskaan suoraan polttimelle.■ Käytä säästöpolttinta tai puolinopeaa polttinta. Jos sinulla on useampia puolinopeita polttimia, käytä takimmaista polttinta. |

8 Käytön perusteet

8.1 Kaasupolttimen sytyttäminen

Keittotasossa on polttimien automaattinen sytytys.

⚠ VAROITUS – Tulipalovaara!

Ulos virtaava kaasu voi syttyä palamaan.

- ▶ Jos poltin ei syty 10 sekunnin kuluessa, kytke valitsin nolla-asentoon ja avaa huoneen ovi tai ikkuna. Odota vähintään minuutti ennen kuin sytytät polttimen uudelleen.
- ▶ Jos liekki sammuu tahattomasti käytön aikana, kytke valitsin nolla-asentoon. Odota vähintään minuutti ennen kuin sytytät polttimen uudelleen.

HUOMIO

Jos kierrät valitsimen suoraan asentojen 0 ja 1 väliin, seurauksena voi olla virhetoimintoja.

- ▶ Älä sen tähden kierrä valitsinta suoraan asennosta 0 asentoon 1 tai päinvastoin.

1. Paina valitun polttimen valitsinta ja kierrä sitä vastapäivään suurimman tehon kohdalle saakka. Pidä valitsin painettuna.
- ✓ Kaikkiin polttimiin muodostuu kipinä ja liekki syttyä valitus polttimessa. Näyttöön ilmestyy r' .
2. Odota muutama sekunti ja vapauta sitten valitsin. → "Turvajärjestelmä", Sivu 23
3. Kierrä valitsin haluamasi tehon kohdalle.
4. Jos sytytystä ei tapahdu, kierrä valitsin pois päältä kytkennän asentoon ja toista edellä kuvatut vaiheet. Pidä valitsin tällä kertaa painettuna pidempään (10 sekuntiin saakka).

Huomautus

Noudata seuraavia ohjeita, jotta voidaan taata laitteen asianmukainen toiminta:

- Poltinosien → Sivu 21 ja ritilän → Sivu 22 pitää olla oikein paikoillaan.
- Älä vaihda poltinkansien paikkoja keskenään.
- Poltinaukkojen ja -urien pitää olla puhtaita, jotta liekki on asianmukainen.
→ "Puhdistussuosituksset", Sivu 26

8.2 Turvajärjestelmä

Turvajärjestelmä (termoelementti) estää kaasuvirtauksen, jos liekit sammuvat tahattomasti. Kun haluat sytyttää polttimen, sinun on aktivoitava järjestelmä, joka mahdollistaa kaasuvirtauksen.

1. Sytytä poltin ilman, että vapautat valitsimen.
- ✓ Liekki syttyy.
2. Pidä valitsin painettuna pohjaan vielä 4 sekunnin ajan.

8.3 Kaasupolttimen sytyttäminen käsin

Sähkökatkon sattuessa voit sytyttää polttimet myös käsin.

1. Paina valitun polttimen valitsinta ja kierrä sitä vastapäivään suurimman tehon kohdalle saakka.
2. Pidä sytytintä tai liekkiä (savukkeensytytin, tulitukku jne.) polttimen kohdalla.

8.4 Polttimen kytkeminen pois päältä

- ▶ Kierrä valitsinta myötäpäivään kohtaan 0.
- ✓ Näytössä palaa E . Muutaman sekunnin kuluttua näyttöön tulee jälkilämmön näyttö.

8.5 Normaali toiminta käytön aikana

Nämä toiminnot ovat laitteelle normaaleja:

- Hiljainen sihinä sytytetystä polttimesta.
- Hajujen muodostuminen ensimmäisen käytön yhteydessä. Nämä hajut loppuvan jonkin ajan kuluttua.
- Oranssinvärinen liekki. Tämä johtuu ympäristön pölystä, pinnalle läikkyneistä nesteistä jne.
- Napsahtava ääni muutaman sekunnin kuluttua polttimen pois päältä kytkemisestä. Tämä johtuu turvajärjestelmän päällekytkymisestä.
→ "Turvajärjestelmä", Sivu 23

8.6 Hälytin

Toiminnolla voit aktivoida hälyttimen.

Hälyttimen kytkeminen päälle

1. Paina \odot .
2. Valitse haluamasi aika valitsemalla + tai -.
3. Vahvasta koskettamalla \odot .
- ✓ Aika alkaa kulua.
- ✓ Kun aika on kulunut, kuuluu merkkiääni ja näytöt vilkkuvat.

Hälyttimen käyntiajan muuttaminen tai kytkeminen pois päältä

1. Näppää \odot .
2. Kun haluat kytkeä toiminnon pois päältä, muuta kypsennysaikaa tai aseta se arvoon $0:00$.

9 Keittoastia

Nämä ohjeet auttavat säästämään energiaa ja välttämään keittoastioiden vauriot.

9.1 Soveltuva keittoastia

Käytä keittoastioita, joiden halkaisija on sopiva. Keittoastia ei saa ulottua keittotason reunan yli. Älä käytä pientä keittoastiaa suurella polttimella. Liekit eivät saa koskettaa keittoastian sivuseiniä.

| Poltin | Keittoastian pohjan minimihalkaisija (cm) | Keittoastian pohjan maksimihalkaisija (cm) |
|------------------------|---|--|
| Wokki-monikruunupoltin | 22 | 30 |
| Tehopoltin | 20 | 26 |
| Normaali poltin | 14 | 22 |

| Poltin | Keittoastian pohjan minimihalkaisija (cm) | Keittoastian pohjan maksimihalkaisija (cm) |
|---------------|---|--|
| Säästöpolttin | 12 | 20 |

Käytä kuperapohjaisia keittoastioita vain monikruunupolttimella.

- Keittotasossa pitää olla monikruunupoltin ja lisäwokkiritilä.
- Lisäwokkiritilän pitää olla oikein paikallaan.

→ "Varusteet", Sivü 22

9.2 Keittoastian käyttö

Keittoastian valinta ja sijoittaminen vaikuttavat laitteen turvallisuuteen ja energiatehokkuuteen.

→ "Energiansäästö", Sivü 20

⚠ VAROITUS – Tulipalovaara!

Ympäriällä olevat palavat pinnat voivat syttyä palamaan.

- Keittoastian ja ympärillä olevien palavien pintojen välisen etäisyyden pitää olla vähintään 50 mm.

Älä käytä keittoastiaa, jonka muoto on muuttunut. Käytä vain keittoastioita, joissa on tasainen ja paksu pohja.

Muotoaan muuttanut keittoastia ei asetu vakaasti keittotasolle ja astia voi kaatua.

Aseta keittoastia huolellisesti polttimen keskelle.

Keittoastia voi kaatua, jos se ei ole polttimen keskellä.

Aseta keittoastia oikein ritilälle.

Keittoastia voi kaatua, jos asetat sen suoraan polttimelle.

10 Säättösuosituksia keittämiseen

Laitteen valitsimilla voit säätää liekin koon portaittain eri tehotasolle 1-9.

Kypsennysajat ja tehotasot riippuvat elintarvikkeiden tyypistä, painosta ja laadusta, käytetyn kaasun tyypistä sekä keittoastian materiaalista.

Ohjeet

- Ruoanlaittovihjeitä
 - Kun kypsennät keittoja, vanukasta, linssejä tai kikherneitä, laita kaikki ainekset samanaikaisesti keittoastiaan.
 - Kun valmistat ruokaa paistinpannussa, kuumenna ensin öljy. Kun olet aloittanut paistamisen, pidä lämpötila tasaisena ja muuta tarvittaessa tehotasoa. Valmistaessasi useampia annoksia odota, kunnes lämpötila on taas saavutettu. Käännä ruokia säännöllisesti.
- Kypsennysajan lyhentämiseksi:
 - Käytä painekattilaa kreemien ja palkovihannesten keittämiseen. Noudata painekattilaa käyttäessäsi valmistajan ohjeita.
 - Veden pitää kiehua ennen kuin lisäät nuudelit, riisit tai perunat. Sovita sen jälkeen tehotaso sopivaksi jatkokypsennystä varten.
 - Käytä aina kantta, kun keität riisiä ja perunoita.

Tehoalue Ruokien valmistus

- | | |
|---|--|
| 9 | <ul style="list-style-type: none"> Veden kuumentaminen kiehuvaaksi Kypsentaaminen vesihauteessa: kakku, vanukas, leipävanukas. Paistaminen korkeassa lämpötilassa: aasialaiset ruoat. |
|---|--|

Tehoalue Ruokien valmistus

- | | |
|-----|---|
| 7-9 | <ul style="list-style-type: none"> Keittämisen aloittaminen: pasta, keitot, kreemit, paella, palkovihannekset, riisipuuro. Friteeraus öljyssä: tempura-vihannekset, krocketit, ranskanperunat, perunamunakas, leike, pakasteruoka, leivonnaiset. Paistaminen vähässä öljyssä: ranskalainen munakas, pihvi, filee, stroganoff. Paistaminen, ruskistus: vihannekset, kala. |
| 4-6 | <ul style="list-style-type: none"> Keittämisen jatkaminen: pasta, keitot, kreemit, paella, palkovihannekset, riisipuuro. Friteeraus vähässä öljyssä: hampurilaispihvi, makkarat, grillattu lohi, lihapyörökät. Pata, patapaisti: ragu, gulassi, ratatouille. Kypsennys keskilämpötilassa: juustokastike, béchamel-kastike, Carbonara, Neapolitana, vanukas, krepit. Sulatus: pakasteruoat. |
| 1-3 | <ul style="list-style-type: none"> Keittäminen valmiiksi: riisi, paella, palkovihannekset, riisipuuro. Höyrykypsennys: kala, vihannekset. Lämmittäminen ja lämpimänäpito: valmisruoat. |
| 1 | Sulatus: voi, suklaa, liivate, hunaja, kinuski. |

11 Home Connect

Tämä laite on verkotettavissa. Voit yhdistää laitteen mobiililaitteeseen ja käyttää sen avulla toimintoja

Home Connect -sovelluksen kautta tai valvoa laitteen käyttötilaa.

Home Connect -palvelut eivät ole käytettävissä kaikissa maissa. Home Connect -toiminnon saatavuus riippuu kunkin maan Home Connect -palvelujen saatavuudesta. Lisätietoja löytyy kohdasta: www.home-connect.com. Home Connect -sovellus ohjaa sinut koko kirjautumisprosessin läpi. Noudata ohjeita ja huomioi Home Connect -sovelluksessa mainitut huomautukset.

Huomautukset

- Noudata tässä käyttöohjeessa olevia turvallisuusohjeita ja varmista, että niitä noudatetaan myös silloin, kun käytät laitetta Home Connect -sovelluksen kautta.
→ "Turvallisuus", Sivu 17
- Käyttö laitteesta käsin on aina etusijalla. Tänä aikana laitetta ei voida käyttää Home Connect -sovelluksen kautta.
- Laite kuluttaa verkossa ollessaan valmiustilassa enintään 2 W.

11.1 Home Connect -asetusten tekeminen

Vaatimukset

- Laite on liitetty sähköverkkoon ja kytketty päälle.
- Käytössäsi on mobiililaitte, esimerkiksi älypuhelin, jossa on iOS- tai Android-käyttöjärjestelmän ajankohtainen versio.
- Laitteen käyttöpaikalla on yhteys WLAN-kotiverkkoon (Wi-Fi).
- Mobiililaitte ja laite ovat kotiverkon WLAN-signaalin toimintaetäisyydellä.

1. Skannaa seuraava QR-koodi.



QR-koodin avulla voit asentaa Home Connect -sovelluksen ja yhdistää laitteesi.

2. Noudata Home Connect -sovelluksen ohjeita.





11.2 WLAN-symboli

WLAN-näyttö ohjauspaneelissa muuttuu yhteyden tilasta ja laadusta sekä Home Connect -palvelimen käytettävyydestä riippuen.



|  Tila | Kuvaus |
|--|--|
| Palaa jatkuvasti puolella kirkkaudella. | Verkkoyhteyttä ei tallennettu. Valmis yhdistämään WLAN-verkon. |
| Vilkkuu puolella kirkkaudella. | <ul style="list-style-type: none"> ▪ Valmis kytkemään laitteen. ▪ Deaktivoinnin aloitus. |
| Palaa jatkuvasti täydellä kirkkaudella. | Verkkoyhteys tallennettu ja WiFi aktiivinen. |
| Vilkkuu täydellä kirkkaudella. | Verkkoyhteyttä muodostetaan. |
| Kytkeyty pois päältä. | Laite on kytketty pois päältä. |

11.3 WLAN-kotiverkon lisääminen tai poistaminen

Seuraavasta yhteenvedosta löydät ohjeet WLAN-kotiverkon lisäämiseen tai poistamiseen.

| WLAN-kotiverkon tila | Menettely |
|----------------------------------|---|
| WLAN-kotiverkkoa ei tallennettu. | Kun haluat lisätä WLAN-kotiverkon, paina lyhyesti  . |
| WLAN-kotiverkko on tallennettu. | Kun haluat tehdä pariliitoksen toisen laitteen kanssa, paina pitkään  . |
| WLAN-kotiverkko on tallennettu. | Kun haluat nollata WLAN-kotiverkon asetukset, paina pitkään  . Odota muutama sekunti, ja kun  vilkkuu, paina uudelleen  pitkään. |

11.4 Verkkoliitännän deaktivointi

- ▶ Pidä  painettuna. Kun painike vilkkuu ja äänimerkki kuuluu, pidä  uudelleen painettuna.
- ✓ Yhteys WLAN-verkkoon on deaktivoitu ja verkkoliitännät on kytketty pois.

Huomautus: Aktivoi verkkoliitännän uudelleen katsomalla .

→ "WLAN-kotiverkon lisääminen tai poistaminen", Sivu 25

11.5 Ohjelmistopäivitys

Ohjelmiston päivitystoiminnolla päivitetään laitteen ohjelmisto, esimerkiksi optimointia, virheiden korjausta, turvallisuuspäivityksiä sekä lisätoimintoja ja -palveluja varten.

Edellytyksenä on, että olet rekisteröitynyt Home Connect-käyttäjä, olet asentanut sovelluksen mobiililaitteeseen ja olet muodostanut yhteyden Home Connect -palvelimeen.

Kun käytettävissä on uusi ohjelmistopäivitys, saat siitä tiedon Home Connect -sovelluksen kautta ja voit asentaa ohjelmistopäivityksen sovelluksen kautta. Kun lataus on onnistunut, voit käynnistää asennuksen Home Connect -sovelluksen kautta, kun olet WLAN-kotiverkossa (WiFi). Kun asennus on onnistunut, saat tiedon Home Connect -sovelluksen kautta.

Huomautukset

- Ohjelmistopäivitykseen kuuluu kaksi vaihetta.
 - Ensimmäisessä vaiheessa lataus.
 - Toisessa vaiheessa asennus laitteeseesi.
- Laitetta voidaan käyttää latauksen aikana. Sovellukseen tehdyistä henkilökohtaisista asetuksista riippuen ohjelmistopäivitys voidaan ladata myös automaattisesti.
- Asennus kestää muutamia minuutteja. Asennuksen aikana et voi käyttää laitetta.
- Jos kyseessä on turvallisuuspäivitys, suosittelemme asentamaan sen mahdollisimman nopeasti.

11.6 Etädiagnoosi

Huoltopalvelu voi päästä käsiksi laitteeseesi, kun esität huoltopalvelulle tätä koskevan toiveen, laitteesi on

yhdistetty Home Connect-palvelimeen ja etädiagnoosi on käytettävissä maassa, jossa käytät laitetta.

Ohje: Lisätietoja ja ohjeita etädiagnoosin käytettävyydestä maassanne löydät kohdasta Service/Support paikalliselta verkkosivulta: www.home-connect.com.

11.7 Tietosuoja

Ota huomioon tietosuojaa koskevat huomautukset.

Kun laite yhdistetään internetiin liitettyyn kotiverkkoon ensimmäistä kertaa, se välittää seuraavat tiedot Home Connect -palvelimelle (ensirekisteröinti):

- Yksiselitteinen laitetunniste (koostuu laiteavaimesta ja asennetun Wi-Fi-kommunikaatiomodulin MAC-osoitteesta).

- Wi-Fi-kommunikaatiomodulin turvallisuussertifikaatti (yhteyden tietoteknistä suojausta varten).
- Kodinkoneen ajankohtainen ohjelma- ja laiteversio.
- Aikaisemmin mahdollisesti tehdyn tehdasasetusten palautuksen tila.

Tämä ensirekisteröinti valmistelelee Home Connect -toimintojen käytön ja se pitää tehdä vasta sitten, kun haluat käyttää Home Connect -toimintoja ensimmäistä kertaa.

Huomautus: Ota huomioon, että Home Connect -toimintoja voidaan käyttää vain Home Connect -sovelluksen yhteydessä. Tietosuojaa koskevat tiedot löytyvät Home Connect -sovelluksesta.

12 Keittotasokohtainen tuuletinohjaus

Jos keittotaso ja liesituuletin ovat Home Connect -kelpoisia, yhdistä molemmat laitteet Home Connect -sovellukseen ja noudata sovelluksessa olevia ohjeita.

Huomautukset

- Käyttö liesituulettimen kautta on aina etusijalla. Tänä aikana ei käyttö keittotasoperusteisen tuuletinohjauksen kautta ole mahdollista.
- Voit muodostaa yhteyden liesituulettimeen vain Home Connect -sovelluksen kautta.

12.1 Liesituulettimen ohjaus keittotason kautta

Home Connect -sovelluksella voit tehdä liesituulettimen käytön asetuksia.

Liesituulettimen asetus

1. Paina .
2. Valitse asetus valitsemalla $-$ tai $+$.
Voit valita seuraavat asetukset:



| | |
|----|----------------------|
| 0 | Tuuletin pois päältä |
| 1 | Tuuletusteho 1 |
| 2 | Tuuletusteho 2 |
| 3 | Tuuletusteho 3 |
| P1 | Intensiiviteho 1 |
| P2 | Intensiiviteho 2 |
| A | Automaattikäyttö |

Huomautus: Käytettävissä liesituulettimallista riippuen.

- ✓ Tuuletin on kytketty päälle.

Liesituulettimen valon asetukset

Voit kytkeä liesituulettimen valon päälle ja pois päältä keittotason ohjauspaneelin kautta.

1. Voit kytkeä valon päälle napauttamalla .
2. Kun haluat kytkeä valon pois päältä, napauta uudelleen .

13 Puhdistus ja hoito

Puhdista ja hoida laitetta huolellisesti, jotta se pysyy pitkään toimintakuntoisena.

13.1 Puhdistusaine

Tarkoitukseen sopivia puhdistusaineita on saatavana huoltopalvelusta tai verkkokaupasta siemens-home.bsh-group.com.

13.2 Puhdistussuosituks

Puhdista laitteen kaikki osat jokaisen käytön jälkeen.

Huomautus: Noutata puhdistusaineita ja -välineitä koskevia ohjeita.

→ "Puhdistusaine", Sivu 26

HUOMIO

Soveltumattomat puhdistusaineet voivat vahingoittaa laitteen pintoja.

- ▶ Älä käytä voimakkaita tai hankaavia puhdistusaineita.
- ▶ Älä käytä saippuaa tai teollista puhdistusainetta.
- ▶ Älä käytä teräsvillaa tai hankaussieniä.
- ▶ Älä käytä veistä tai muita teräviä esineitä, kun poistat kiinni kuivuneita ruokajäämiä keittotasolta.
- ▶ Älä käytä veistä tai muita teräviä esineitä, kun haluat puhdistaa lasin ja poltinlevyjien, metalliprofiilien tai lasi- tai alumiinilevyn liitoskohdan.
- ▶ Älä käytä höyrypuhdistuslaitteita.

Yleisiä ohjeita:

- Anna laitteen jäähtyä ennen puhdistamista.
- Kuivaa laitteen kaikki osat puhdistuksen jälkeen täysin kuivaksi pehmeällä liinalla. Jos keittämisen aluksi jäljellä on vielä pisaroita tai kosteutta, pinta voi vaurioitua.
- Kiinnitä laitteen osat asianmukaisesti takaisin paikoilleen ja varmista samalla, että pinnat eivät vaurioidu.
→ *"Tutustuminen", Sivu 20*

| Osa | Suosittelu puhdistusmenetelmä | Huomautukset |
|---------------------------|--|---|
| Laitteen pinta | Puhdista sienellä, vedellä ja saippualla. | <ul style="list-style-type: none"> ▪ Pyyhi läikkyneet nesteet heti. Näin ruoantähteet eivät pinty siihen kiinni. ▪ Valitsimet voidaan irrottaa helppoa puhdistamista varten. Älä irrota valitsimen liitososaa tai sen pidikettä. → <i>"Irrotettavat valitsimet", Sivu 21</i> Tarkasta puhdistuksen jälkeen valitsimien liitososien ja pidikkeiden oikea asennusasento. |
| Valitsimet | Puhdista kostealla sieniliinalla ja kuumalla astianpesuaineliuoksella. | <ul style="list-style-type: none"> ▪ Valitsimet voidaan irrottaa helppoa puhdistamista varten. Älä irrota valitsimien liitososaa tai sen pidikettä. → <i>"Irrotettavat valitsimet", Sivu 21</i> ▪ Älä pese astianpesukoneessa tai upota veteen, koska seurauksena voi olla vaurioita. ▪ Älä käytä hankaavia tai syövyttäviä tuotteita kuten sitruunahappoa, etikkaa, voimakkaita puhdistusaineita tai keraamisen lasin puhdistusainetta. |
| Ritilät | Puhdistus käsin: <ul style="list-style-type: none"> ▪ Puhdista harjalla, jossa ei ole metallia, tai naarmuttamattomalla hankaussienellä ja saippuavedellä. Puhdistus astianpesukoneessa: <ul style="list-style-type: none"> ▪ Puhdista enintään 60 °C:ssa. | <ul style="list-style-type: none"> ▪ Irrota ritilät varovasti. ▪ Puhdista kumityynyjen ympärillä oleva alue varovasti. Jos kumityyny irtoavat, ritilä voi naarmuttaa keittotasoa. Puhdistus astianpesukoneessa: <ul style="list-style-type: none"> ▪ Käytä astianpesukoneen valmistajan suosittelemaa pesuainetta. ▪ Jos lika on pinttynyttä, esipese ritilät. ▪ Kun huuhtelu on päättynyt, ota ritilät astianpesukoneesta ja kuivaa niistä jäännöskosteus. <p>Ohje: Ritilöiden väri voi muuttua käytössä ja pestäessä. Värjäytymät eivät vaikuta käyttöön.</p> |
| Poltin → <i>Sivu 21</i> | Puhdista harjalla, jossa ei ole metallia, tai naarmuttamattomalla hankaussienellä ja saippuavedellä. | <ul style="list-style-type: none"> ▪ Älä pese astianpesukoneessa. ▪ Älä vaihda poltinkansien paikkoja keskenään. ▪ Liikuta poltinkantta varovasti edestakaisin, kunnes se lukittuu polttimen ulokkeisiin. |
| Termoelementit/sytyttimet | Puhdista pienellä harjalla, jossa ei ole metallia. | <ul style="list-style-type: none"> ▪ Puhdista varovasti. Termoelementit ja sytyttimet ovat herkkiä. ▪ Älä kostuta termoelementtiä ja sytyttimiä. Jos kosteutta on liikaa, poltin ei välttämättä syty. |

14 Toimintahäiriöiden korjaaminen

Voit poistaa itse laitteen pienet toimintahäiriöt. Tutustu häiriöiden korjaamisesta annettuihin ohjeisiin ennen kuin otat yhteyden huoltopalveluun. Näin vältät turhia kustannuksia.

⚠ **VAROITUS – Loukkaantumisvaara!**

Epäasianmukaiset korjaukset ovat vaarallisia.

- ▶ Varsinaisia korjaustöitä saa suorittaa vain alan ammattihenkilöstö.
- ▶ Jos laite on rikki, ota yhteys huoltopalveluun.
→ *"Huoltopalvelu", Sivu 29*

⚠ **VAROITUS – Sähköiskun vaara!**

Epäasianmukaiset korjaukset ovat vaarallisia.

- ▶ Laitteen korjaustöitä saavat tehdä vain alan ammattilaiset.
- ▶ Laitteen korjaukseen saa käyttää vain alkuperäisiä varaosia.
- ▶ Jos laitteen verkkojohto vaurioituu, sen saa turvallisuussyistä vaihtaa vain valmistaja, sen huoltopalvelu tai vastaavan pätevyyden omaava henkilö.

14.1 Toimintahäiriöt

| Vika | Syy ja vianhaku |
|---|--|
| Yleisessä sähkökäytössä on häiriö. | <p>Sulake on palanut.</p> <ul style="list-style-type: none"> ▶ Tarkasta sulakerasiassa oleva sulake. <p>Automaattisulake tai vikavirtasuojakatkaisin on lauennut.</p> <ul style="list-style-type: none"> ▶ Tarkasta sulakerasiasta, onko automaattisulake tai vikavirtasuojakatkaisin lauennut. <p>Verkkojohdon pistoke ei ole liitetty.</p> <ul style="list-style-type: none"> ▶ Liitä laite sähköverkkoon. <p>Virransaanti on katkennut.</p> <ul style="list-style-type: none"> ▶ Tarkista, toimivatko huoneen valot tai muut huoneessa olevat laitteet. |
| Automaattinen sytytys ei toimi. | <p>Sytyttimen ja polttimen välissä on ruoantähteitä tai likaa.</p> <ul style="list-style-type: none"> ▶ Puhdista sytyttimen ja polttimen välinen alue. <p>Poltinosat ovat märkiä.</p> <ul style="list-style-type: none"> ▶ Kuivaa poltinosat huolellisesti. <p>Poltinosat on asennettu väärin paikoilleen.</p> <ul style="list-style-type: none"> ▶ Aseta poltinosat oikein paikoilleen. <p>Laite ei ole maadoitettu, se on liitetty epäasianmukaisesti tai maadoitusjohto on vaurioitunut.</p> <ul style="list-style-type: none"> ▶ Ota yhteys sähköasentajaan. |
| Polttimen liekki on epävaka. | <p>Poltinosat on asennettu väärin paikoilleen.</p> <ul style="list-style-type: none"> ▶ Aseta poltinosat oikein paikoilleen. <p>Polttimen aukot ovat likaantuneet.</p> <ul style="list-style-type: none"> ▶ Puhdista ja kuivaa polttimen aukot. |
| Polttimen liekit ovat suuria tai ne palavat epätasaisesti. | <p>Kaasu tulee laitteeseen liian suurella paineella.</p> <ol style="list-style-type: none"> 1. Kytke laite pois päältä. 2. Tarkastuta kaasupullon tai nestekaasusäiliön säädin hyväksytyllä asentajalla. <p>Ohje: Voit estää liian korkeasta paineesta aiheutuvat vahingot asentamalla ylipainesuojalaitteen, joka rajoittaa kaasun tuloa tai estää sen, jos kaasupullon tai nestekaasusäiliön säädin lakkaa toimimasta.</p> |
| Kaasun virtaus ei vaikuta normaaliin tai kaasua ei tule lainkaan. | <p>Kaasuntulo on suljettu väliin kytketyillä venttiileillä.</p> <ul style="list-style-type: none"> ▶ Avaa väliin kytketyt venttiilit. <p>Kaasupullo on tyhjä.</p> <ul style="list-style-type: none"> ▶ Vaihda kaasupullo. |
| Keittiössä haisee kaasu. | <p>Valitsin on avattu.</p> <ul style="list-style-type: none"> ▶ Sulje valitsimet. <p>Kaasupullo on liitetty epäasianmukaisesti.</p> <ul style="list-style-type: none"> ▶ Varmista, että kaasupullo on liitetty asianmukaisesti. <p>Laitteeseen johtava kaasuputki vuotaa.</p> <ol style="list-style-type: none"> 1. Sulje kaasun päähana. 2. Tuuleta huonetta. 3. Soita viipymättä valtuutetulle asentajalle, joka tarkastaa kaasulaitteen ja kirjoittaa asennustodistuksen. 4. Älä käytä laitetta ennen kuin olet varma, että asennuskohdasta tai laitteesta ei vuoda kaasua. |
| Polttin kytkeytyy pois päältä heti, kun vapautat valitsimen. | <p>Valitsinta ei ole painettu riittävän pitkään.</p> <ol style="list-style-type: none"> 1. Pidä sytytyksen jälkeen valitsin painettuna muutaman sekunnin ajan. 2. Paina valitsin kunnolla sisään. <p>Polttimen aukot ovat likaantuneet.</p> <ul style="list-style-type: none"> ▶ Puhdista ja kuivaa polttimen aukot. |
| Automaattinen sytytys ei toimi ja näyttöön ilmestyy symboli <i>E062-</i> , <i>E072-</i> tai <i>E082-</i> . | <p>Elektroniikka on ylikuumentunut.</p> <ul style="list-style-type: none"> ▶ Kytke polttin pois päältä tai käytä vain pienintä tehoa, kunnes elektroniikka on jäähtynyt riittävästi. |
| Näyttöön ilmestyy <i>E060-</i> , <i>E061-</i> , <i>E070-</i> , <i>E071-</i> , <i>E080-</i> , <i>E081-</i> . | <p>Vika elektroniikassa.</p> <ol style="list-style-type: none"> 1. Irrota keittotaso sähköverkosta. 2. Odota muutama sekunti ja liitä laite uudelleen. 3. Jos näyttö palaa edelleen, ota yhteys huoltopalveluun. |

| Vika | Syy ja vianhaku |
|---|---|
| Home Connect ei toimi asianmukaisesti. | Mahdollisia syitä on useita. ► Mene sivulle www.home-connect.com . |
| Liesituulettimen ohjaus ei toimi asianmukaisesti. | Liesituulettimen toiminnot eivät käynnisty. ► WLAN-kotiverkon asetusten nollaaminen ja pariliitoksen tekeminen uudelleen |
| Animaatio näytöissä  | Keittotaso voi tietyissä olosuhteissa suorittaa itsenäisesti huoltotehtäviä, esimerkiksi laiteohjelmiston päivityksen, optimoinnin tai virheen etsinnän. ► Odota, kunnes toimenpide on päättynyt, ja kytke keittotaso vasta sitten päälle. |

14.2 Pääsy tuotetietoihin



Mahdollisten laitteeseen liittyvien ongelmien ratkaisua varten selvitä laitteen mallinumero (E-Nr.), sarjanumero (FD) ja laskentanumero (Z-Nr.) seuraavien vaiheiden avulla:

Vaatus: Keittotason pitää olla pois päältä.

1. Kytke keittotaso päälle painamalla yhtä valitsimista sisäänpäin.

2. Kosketa seuraavien 10 sekunnin kuluessa symbolia  4 sekunnin ajan.

| Tuotetiedot | Näyttö |
|-----------------------|---|
| Huoltopalveluluettelo |  |
| Sarjanumero | <i>Fd</i> |
| Sarjanumero 1 | <i>02-</i> |
| Sarjanumero 2 | <i>05</i> |

- ✓ Ensimmäiset neljä näyttöä ilmaisevat tuotetiedot. Voidaksesi katsella yksittäisiä näyttöjä napauta symbolia .
3. Poistu valikosta pitämällä  painettuna.

15 Huoltopalvelu

Ekosuunnittelua koskevan asetuksen mukaisia toiminnan kannalta oleellisia osia on saatavilla huoltopalvelumme kautta vähintään 10 vuoden ajan laitteen markkinoille saattamisen jälkeen Euroopan talousalueella.

Huomautus: Huoltopalvelu on valmistajan takuun puitteissa maksuton.

Lisätietoja käyttömaan takuuajasta ja takuuehdoista saat QR-koodista, joka on mukana olevassa huoltoyhteystietoja ja takuuehdoista koskevassa dokumentissa, huoltopalvelustamme, kauppiaalta tai verkkosivuiltamme.

Kun otat yhteyden huoltopalveluun, tarvitset laitteen mallinumeron (E-Nr.), valmistusnumeron (FD) ja laskentanumeron (Z-Nr.).

Huoltopalvelun yhteystiedot saat QR-koodista, joka on mukana olevassa huoltoyhteystietoja ja takuuehdoista koskevassa dokumentissa, tai verkkosivuiltamme.

Asetuksen (EU) 66/2014 ja (EU) 2023/826 mukaiset tiedot löytyvät verkosta osoitteesta siemens-home.bsh-group.com laitteesi tuotesivulta ja huoltosivulta käyttöohjeen ja lisädokumenttien kohdasta.

15.1 Mallinumero (E-Nr.), valmistusnumero (FD) ja laskentanumero (Z-Nr.)

Mallinumero (E-Nr.), valmistusnumero (FD) ja laskentanumero (Z-Nr.) on merkitty laitteen tyyppikilpeen.

Tyyppikilpi löytyy:

- laitepassista.
- keittotason alapuolelta.

Merkitse laitteen tiedot ja huoltopalvelun puhelinnumero muistiin, niin löydät ne taas nopeasti.

16 Hävittäminen

16.1 Käytöstä poistetun laitteen hävittäminen

Ympäristön huomioivan hävittämisen avulla arvokkaita raaka-aineita voidaan käyttää uudelleen.

1. Irrota verkkojohdon pistoke pistorasiasta.
2. Katkaise verkkojohto.
3. Sulje kaasuhana.
4. Hävitä laite ympäristöystävällisesti.
Tarkempia tietoja kierrätysmahdollisuuksista saat kodinkoneliikkeistä sekä paikkakuntasi jätehuollosta vastaavilta viranomaisilta.



Tämän laitteen merkintä perustuu käytettyjä sähkö- ja elektroniikkalaitteita (waste electrical and electronic equipment - WEEE) koskevaan direktiiviin 2012/19/EU. Tämä direktiivi määrittää käytettyjen laitteiden palautus- ja kierrätys-säännökset koko EU:n alueella.

17 Vapaisiin ja Open Source -ohjelmistoihin liittyviä tietoja

Tämä tuote sisältää ohjelmistokomponentteja, jotka tekijänoikeuden haltijat ovat lisensoineet vapaiksi tai Open Source -ohjelmistoiksi.

Vastaavat lisenssitiedot on tallennettu kodinkoneeseen. Lisenssitiedot löytyvät myös Home Connect -sovelluksen kautta: "Profiili -> Oikeudelliset tiedot -> Lisenssitiedot".¹ Voit ladata lisenssitiedot tuotesivustolta. (Etsi tuotesivustolta käytössäsi oleva laitemalli ja muita asiakirjoja.) Voit pyytää vastaavat tiedot myös osoitteella ossrequest@bshg.com tai BSH Hausgeräte GmbH, Carl-Wery-Str. 34, D-81739 München.

Lähdekoodi toimitetaan käyttöön pyydettyäessä.

Lähetä pyyntö osoitteeseen ossrequest@bshg.com tai BSH Hausgeräte GmbH, Carl-Wery-Str. 34, D-81739 München.

Aihe: „OSSREQUEST“

Sinulle lähetetään lasku lähettämästäsi pyynnöstä aiheutuvista kustannuksista. Tämä tarjous on voimassa kolme vuotta ostopäivästä tai vähintään niin kauan kuin tarjoamme kyseiselle laitteelle tukea ja varaosia.

18 Vaatimustenmukaisuusvakuutus

BSH Hausgeräte GmbH vahvistaa täten, että Home Connect -toiminnoilla varustettu laite vastaa direktiivin 2014/53/EU perusluonteisia vaatimuksia ja muita asiaankuuluvia määräyksiä.

Täydellinen RED vaatimustenmukaisuusvakuutus löytyy internetistä sivulta siemens-home.bsh-group.com laitteen tuotesivulta lisädokumenttien kohdasta.



2,4 GHz taajuusalue (2400–2483,5 MHz): maks. 100 mW

5-GHz-kaista (5150–5350 MHz + 5470–5725 MHz): maks. 130 mW

| | | | | | | | | | |
|--|----|----|----|----|----|---------|----|----|----|
| | BE | BG | CZ | DK | DE | EE | IE | EL | ES |
| | FR | HR | IT | CY | LI | LV | LT | LU | HU |
| | MT | NL | AT | PL | PT | RO | SI | SK | FI |
| | SE | NO | CH | TR | IS | UK (NI) | | | |

5 GHz WLAN (Wi-Fi): käyttö vain sisätiloissa.

| | | | | | | | |
|----|----|----|----|----|----|----|----|
| AL | BA | MD | ME | MK | RS | UK | UA |
|----|----|----|----|----|----|----|----|

5 GHz WLAN (Wi-Fi): käyttö vain sisätiloissa.

¹ Laitteen varustuksesta riippuen

Du kan finne mer informasjon og forklaringer på Internett.
Skann QR-koden på tittelsiden.



Innholdsfortegnelse

| | | | | | |
|---|-------------------------------|----|----|---|----|
| 1 | Sikkerhet | 31 | 10 | Anbefalte innstillinger for matlaging | 38 |
| 2 | Unngå materielle skader | 34 | 11 | Home Connect | 39 |
| 3 | Miljøvern og innsparing | 34 | 12 | Platetoppbasert ventilatorstyring | 40 |
| 4 | Bli kjent med | 34 | 13 | Rengjøring og pleie | 41 |
| 5 | Før første gangs bruk | 36 | 14 | Utbedring av feil | 42 |
| 6 | Programvareoppdatering | 36 | 15 | Kundeservice | 43 |
| 7 | Tilbehør | 36 | 16 | Avfallsbehandling | 44 |
| 8 | Grunnleggende betjening | 37 | 17 | Informasjon om fri og Open Source-programvare | 44 |
| 9 | Kokekar | 38 | 18 | Samsvarserklæring | 44 |

1 Sikkerhet

Følg sikkerhetsanvisningene nedenfor.

1.1 Generelle merknader

- Les nøye gjennom denne anvisningen.
- Oppbevar veiledningen og produktinformasjonen for senere bruk eller for en senere eier.
- Ikke koble til apparatet dersom det har transportskader.

1.2 Korrekt bruk

Sikkerheten under bruken er kun garantert dersom monteringen foretas forskriftsmessig i henhold til monteringsanvisningen. Installatøren er ansvarlig for at apparatet fungerer som det skal på oppstillingsstedet.

FORSIKTIG – Fare for personskade!

Dette apparatet er kun beregnet på matlaging.

- ▶ Det skal ikke brukes til andre formål, som for eksempel oppvarming av rom.

Apparatet må kun brukes:

- for å tilberede mat og drikke.
- Under tilsyn. Følg med konstant under kortvarige tilberedninger.
- i private husholdninger og området rundt hjemmet
- opp til høyde på maks 2000 m over havet.

Ikke bruk apparatet:

- På båter eller i kjøretøy.
- til oppvarming av rommet.

- med eksternt tidsur eller fjernkontroll.
- utendørs

Kontakt kundeservice for omstilling til en annen gasstype.

1.3 Begrensning av brukerkretsen

Dette apparatet kan brukes av barn fra og med 8 år og av personer med redusert fysiske, sensoriske eller mentale evner eller mangel på erfaring og/eller kunnskap, dersom de blir overvåket eller har fått opplæring i en sikker bruk av apparatet og dessuten har forstått farene som kan resultere av feil bruk. Barn må ikke få leke med apparatet. Rengjøring og brukervedlikehold må ikke gjennomføres av barn, med mindre de er minst 15 år gamle og er under oppsyn. Barn under 8 år må holdes unna apparatet og strømkabelen.

1.4 Sikker bruk

ADVARSEL – Eksplosjonsfare!

Gass som strømmer ut kan føre til eksplosjon. FORHOLDSREGLER VED GASSLUKT ELLER FEIL PÅ GASSINSTALLASJONEN

- ▶ Lukk umiddelbart gasstilførselen eller ventilen på gassflasken.
- ▶ Slukk umiddelbart åpen ild og sigaretter.
- ▶ Lysbrytere og apparatbrytere må ikke lenger betjenes.
- ▶ Ikke trekk støpsel ut av stikkkontakten.

- ▶ Bruk ikke telefon eller mobiltelefon i huset.
 - ▶ Åpne vinduer og luft godt ut av rommet.
 - ▶ Ring kundeservice eller gassleverandøren.
- Gass som strømmer ut kan føre til eksplosjon. Det kan samle seg opp mindre gassmengder over tid, og de kan antennes.
- ▶ Steng gasstilførselens sikkerhetsventil dersom apparatet ikke er i bruk over lengre tid. Gass som strømmer ut kan føre til eksplosjon. Dersom flasken med flytende gass ikke står loddrett, kan flytende propan/butan trenge inn i apparatet. Da kan det oppstå voldsomme stikkflammer ved blussene. Komponenter kan skades og etter hvert bli utette, slik at gass siver ukontrollert ut.
 - ▶ Ha alltid flasker med flytende gass i loddrett stilling.

⚠ **ADVARSEL – Fare for forgiftning!**

Ved bruk av gasskokeapparat genereres det varme, fuktighet og forbrenningsprodukter i rommet det er installert i. Pass på at kjøkkenet er godt ventilert, spesielt når apparatet er i bruk.

- ▶ Hvis apparatet er i intensiv bruk over en lengre periode, kan det være nødvendig med ekstra lufting, f.eks. økt mekanisk lufting, om tilgjengelig ekstra lufting for å transportere forbrenningsproduktene trygt ut i friluft og samtidig utlufting av romluften.
- ▶ Ta kontakt med en fagperson før montering av en innretning for ekstra lufting.

⚠ **ADVARSEL – Brannfare!**

Matlaging med fett eller olje på koketopper uten tilsyn kan være farlig og føre til brann.

- ▶ La aldri varm olje og varmt fett være uten oppsyn.
- ▶ Prøv aldri å slukke en brann med vann, men slå av apparatet og dekk deretter flammene med et lokk eller et brannteppe.

Apparatet blir svært varmt.

- ▶ Legg aldri brennbare gjenstander oppå koketoppen eller i umiddelbar nærhet.
- ▶ Aldri oppbevar gjenstander på koketoppen. Apparatet blir varmt.
- ▶ Ikke oppbevar brennbare gjenstander eller spraybokser i skuffen rett under kokesonen.
- ▶ Brennbare gjenstander, f.eks. spraybokser eller rengjøringsmidler, må aldri oppbevares eller brukes under eller like i nærheten av apparatet.

Platetoppdeksler kan føre til ulykker som følge av f.eks. overoppheting, antennelse eller sprekker i materialet.

- ▶ Ikke bruk platetoppdeksler. Gassbrennere som ikke har kokekar oppå seg, utvikler sterk varme under bruk. En avtrekksvifte som er plassert over apparatet, kan bli skadet eller satt i brann.
- ▶ Gassbrennere må kun brukes med kokekar oppå seg. Apparatet blir svært varmt. Tekstiler og andre gjenstander kan ta fyr.
- ▶ Holder tekstiler, f.eks. klær eller gardiner, unna flammene.
- ▶ Grip aldri over flammene.
- ▶ Ikke legg brennbare gjenstander, f.eks. kjøkkenhåndklær eller aviser, på, ved siden av eller bak apparatet.

Gass som strømmer ut, kan bli antent.

- ▶ Dersom brenneren ikke er tent etter 10 sekunder, må du sette dreiebryteren på null og åpne døren eller vinduet i rommet. Vent i minst ett minutt før du tenner brenneren på nytt.
- ▶ Dersom blusset slukner utilsiktet under matlagingen, setter du dreiebryteren på null. Vent i minst ett minutt før du tenner brenneren på nytt.

Dersom en brenner brukes på høy effekt, oppstår det svært høye temperaturer. Brennbare materialer kan ta fyr. Det effekttrinnet som vises i displayet, kan avvike fra det effekttrinnet som er stilt inn med dreiebryteren. Det effekttrinnet som vises i displayet, er bare ment som ekstrainformasjon.

- ▶ Still alltid inn effekttrinnet i henhold til merkingen på dreiebryteren.

Matvarer kan ta fyr.

- ▶ Følg med på matlagingsprosessen. Korte matlagingsprosesser skal følges med på i sin helhet.

⚠ **ADVARSEL – Forbrenningsfare!**

Tilgjengelige deler kan bli varme under bruk.

- ▶ Småbarn bør holdes unna. Beskyttelsesgitre for koketopper kan føre til ulykker.
- ▶ Bruk aldri beskyttelsesgitre på koketoppen. Tomme kokekar blir veldig varme på gassbrennere som er i bruk.
- ▶ Varm aldri opp tomme kokekar. Apparatet blir varmt under bruk.
- ▶ La apparatet kjøle seg ned før rengjøring.

⚠ **ADVARSEL – Fare for elektrisk støt!**

Ukyndige reparasjoner er farlig.

- ▶ Kun opplært fagpersonell skal utføre reparasjoner på maskinen.
 - ▶ Det må kun brukes originale reservedeler til reparasjon av maskinen.
 - ▶ Dersom det oppstår skader på apparatets strømkabel, må den skiftes ut av produsenten, kundeservice eller av en annen kvalifisert person for å unngå at det oppstår fare. En vaskemaskin med skader eller en strømledning med skader er farlig.
 - ▶ Bruk aldri apparatet hvis det har skader.
 - ▶ Dra aldri i strømledningen når du skal koble vaskemaskinen fra strømmettet. Dra alltid i pluggen på strømledningen.
 - ▶ Hvis vaskemaskinen eller strømledningen er skadet, må du dra ut støpselet eller slå av sikringen i sikringsskapet og stenge gass-tilførselen umiddelbart.
 - ▶ Ta kontakt med kundeservice. → *Side 43*
- Fuktighet som trenger inn, kan forårsake elektrisk støt.
- ▶ Ikke bruk dampstråle eller høytrykksspyler for å rengjøre apparatet.
- Kabelisolasjonen på elektriske apparatet kan smelte ved kontakt med varme apparatdeler.
- ▶ La aldri tilkoblingsledningen til elektriske apparater komme i kontakt med varme apparatdeler.

⚠ **ADVARSEL – Fare for personskade!**

Feil eller skader på apparatet og ukyndige reparasjoner er farlig.

- ▶ Et defekt apparat må aldri slås på.
 - ▶ Dersom apparatet er defekt, må du trekke ut støpslet eller slå av sikringen i sikringsboksen, stenge gasstilførselen og tilkalle kundeservice.
 - ▶ Kun opplært fagpersonell skal utføre reparasjoner på apparatet og skifte ut skadde gassledninger.
- Sprekker eller brudd i glassplaten medfører fare.
- ▶ Alle brennere og elektriske varmeelementer må slås av umiddelbart, og apparatet må kobles fra strømforsyningen.
 - ▶ Steng gasstilførselen.
 - ▶ Ikke berør apparatets overflate.
 - ▶ Ikke bruk apparatet.
 - ▶ Ta kontakt med kundeservice.

Kraftige temperatursvingninger kan føre til at glasset sprekker.

- ▶ Unngå gjennomtrekk og spill av kald væske mens koketoppen er i bruk.
- Kokekarstørrelser som ikke passer, kokekar med skader eller som plasseres feil, kan føre til alvorlige personskader.
- ▶ Følg merknadene om kokekar.
- Når blussene slås på, oppstår det gnister på tennpluggene.
- ▶ Berør aldri tennpluggene idet blussene tenner.
- Dersom det ikke går an å vri på en betjeningsknapp, eller hvis den er løs, må den ikke brukes.
- ▶ Henvend deg straks til kundeservice slik at betjeningsknappen kan repareres eller byttes.
- Et apparat med opprevet eller knust overflate kan forårsake kuttskader.
- ▶ Ikke bruk apparatet dersom det har en opprevet eller knust overflate.

⚠ **ADVARSEL – Fare: magnetisme!**



Obs! Magnetisme



Personer med pacemaker må være forsiktige

Det er satt inn permanente magneter i sokkelen til betjeningselementene og betjeningselementene. Magnetene kan påvirke elektroniske implantater, f.eks. pacemakere eller insulinpumper.

- ▶ Personer med elektroniske implantater må holde en minsteavstand på 10 cm til de magnetiske betjeningselementene og sokkelen til betjeningselementene.
- ▶ Bær aldri sokkelen til betjeningselementene og betjeningselementene på kroppen.

⚠ **ADVARSEL – Kvelningsfare!**

Barn kan få emballasjen over hodet eller vikle seg inn i den og kveles.

- ▶ Hold emballasjen borte fra barn.
 - ▶ Barn må ikke få leke med emballasjen.
- Barn kan puste inn eller svelge smådeler og bli kvalt.
- ▶ Hold smådeler borte fra barn.
 - ▶ Ikke la barn leke med smådeler.

2 Unngå materielle skader

OBS

Heten kan forårsake skader på tilgrensende apparater eller møbler.

Dersom apparatet brukes over lengre tid, oppstår det varme og fuktighet.

- ▶ Åpne et vindu eller slå på et avtrekk som fører ut i det fri.

Oppmagasinering av varme kan skade apparatet.

- ▶ Ikke bruk to brennere eller varmekilder til ett og samme kokekar.
- ▶ Ikke bruk grillplater, leirgryter osv. på full effekt over lang tid.

Oppmagasinering av varme kan skade betjenings-elementene.

- ▶ Store kokekar må ikke brukes på brennerne i nærheten av dreiebryterne.

Dersom en dreiebryter er i feil stilling, kan dette føre til funksjonsfeil.

- ▶ Sett alltid dreiebryteren i nullstilling når apparatet ikke er i bruk.

Uforsiktig behandling av kokekaret kan skade apparatets overflate.

- ▶ Håndter kokekarene forsiktig når de står på koketoppen.

- ▶ Ikke legg tunge gjenstander på koketoppen.

Dersom man skyver på kokekaret, kan glasset få riper.

- ▶ Løft kokekaret når du skal flytte på det.

Harde eller spisse gjenstander som faller ned på koketoppen, kan forårsake skader.

- ▶ Ikke la harde eller spisse gjenstander falle på koketoppen.

- ▶ Ikke støt mot noen av kantene på koketoppen.

Glasset ripes opp av salt sukker eller sand, som kan drysse fra grønnsaker.

- ▶ Ikke bruk koketoppen som arbeidsflate eller oppbevaringssted.

Smeltet sukker eller matvarer med høyt sukkerinnhold kan skade glasset.

- ▶ Fjern overkok umiddelbart med en glasskrape.

3 Miljøvern og innsparing

3.1 Energisparing

Dersom du følger disse anvisningene, forbraker maskinen enda mindre strøm.

Velg en brenner som passer til grytestørrelsen. Sett kokekaret midt på kokesonen.

Tips: Kokekarprodusentene oppgir ofte diameteren på kokekarets overkant. Den er større enn bunndiameteren.

- ✓ Upassende kokekar, eller kokesoner som ikke er fullstendig tildekket, forbraker mye energi.

Sett på et lokk som passer til gryten.

- ✓ Når du koker uten lokk, trenger apparatet betydelig mer energi.

Ta av lokket så sjelden som mulig.

- ✓ Når du løfter på lokket, slipper mye energi ut.

Bruk glasslokk.

- ✓ Ved å bruke glasslokk kan du se ned i gryten, uten å måtte løfte på lokket.

Bruk kokekar som passer til mengden matvarer.

- ✓ Store kokekar med lite innhold forbraker mer energi til oppvarmingen.

Kok med lite vann.

- ✓ Jo mer vann som befinner seg i kokekaret, desto mer energi forbrukes til oppvarmingen.

Still inn et lavere effekttrinn i rett tid.

- ✓ Velger du for høyt viderekokingstrinn, sløser du med energi.

3.2 Avfallsbehandling av emballasje

Emballasjematerialene er miljøvennlige og resirkulerbare.

- ▶ Kildesortér de enkelte komponentene etter type avfall.

4 Bli kjent med

4.1 Dreiebryter

Med dreiebryterne kan størrelsen på blusset stilles inn trinnvis på forskjellige koketrinn.

Betjeningselementene lyser når de er i en annen posisjon enn posisjonen \circ symbol.

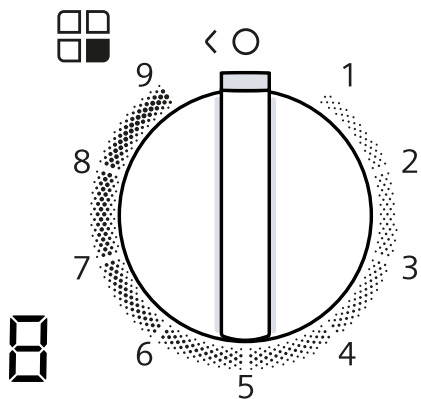

| | |
|---------|---|
| | Brenner som hører til dreiebryteren. |
| \circ | Brenner av. |
| 9 | Høyeste effekt og elektrisk tenning av bluss. |
| 1 | Laveste effekt. |

Visning i Betydning displayet

| | |
|--------------|---|
| | Elektrisk tenning. |
| g-l | Koketrinn. |
| \square | Brenner av. |
| H | Restvarme. Brennerne og delene i nærheten av brenneren er glovarme. |
| h | Restvarme. Brennerne og delene i nærheten av brenneren er varme. |

Avtakbar dreiebryter

Du kan ta av dreiebryteren til apparatet. Dreiebryteren \square er magnetisk forbundet til dreiebryterens sokkel \square .

Trekk dreiebryteren av ovenifra.

Merk: Aldri fjern sokkelen til dreiebryteren \square og dens holder \square . Kun kundeservice kan sette inn igjen sokkelen til dreiebryteren og holderen.

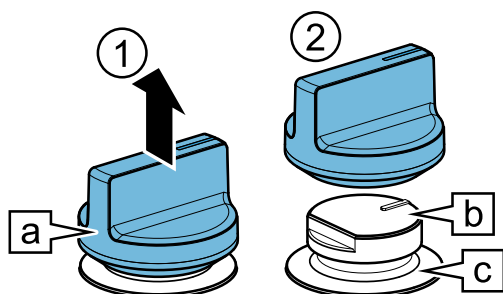

For å sette på dreiebryteren, trykk den på stedet den satt opprinnelig.

Tips: Magnetene kan skade magnetiske datamedier og forstyrre fjernsynsapparater og monitører. Hold magnetiske datamedier unna dreiebryteren til apparatet, for eksempel kredittkort eller andre kort med magnetstriper, fjernsynsapparater og monitører.

Dualwok-flerkronebrenner

Med dualwok-flerkronebrenneren kan du regulere de indre og ytre blussene uavhengig av hverandre.

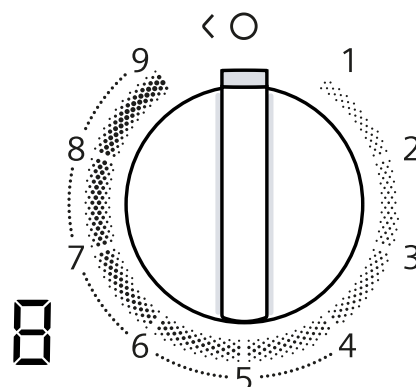

| Koke-trinn | Betydning |
|------------|---|
| 9 | Indre og ytre bluss på maks. effekt. |
| 4 | Ytre bluss på min. effekt, indre bluss på maks. effekt. |
| 3 | Indre bluss på maks. effekt. |
| 1 | Indre bluss på min. effekt. |

4.2 Berøringsfelt

Koketoppen er utstyrt med et berøringspanel med sensorer og visninger for ekstra funksjoner. Trykk inn en av dreiebryterne for å aktivere dette panelet.

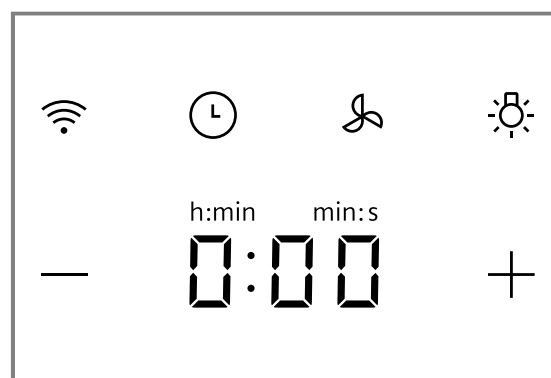

| Knapp/visning | Betydning |
|---------------|-------------------------|
| | Tilkobling |
| | Tidsur |
| | Avtrekkstyring |
| | Ventilatorens belysning |
| $0:00$ | Viftetrinn/tidsurtid |
| $- +$ | Innstillingsfelt |

4.3 Brenner

Her finner du en oversikt over brennerens komponenter.

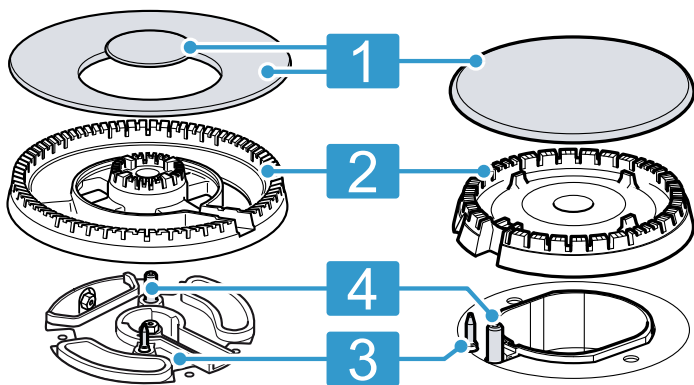

- | | |
|---|-----------------------------------|
| 1 | Brennerlokk |
| 2 | Gassring |
| 3 | Termoelement for blussovervåkning |
| 4 | Tennstift |

4.4 Rister

Legg på ristene riktig. → Side 2

Sett kokekaret korrekt på risten. Kokekaret må aldri settes rett på brenneren.

Ristene må alltid tas av forsiktig. Dersom du skyver på en rist, kan du forskyve risten ved siden av også.

Tips: Ved hjelp av forskriftsmessig rengjøring kan du fjerne de metallrestene som blir igjen på risten når det beveges på enkelte kokekar.

→ "Rengjøring og pleie", Side 41

5 Før første gangs bruk

Utfør innstillingene for første gangs bruk. Rengjør apparatet og tilbehøret.

5.1 Stille inn Home Connect

Første gang apparatet slås på, aktiveres en animasjon i displayet . Når animasjonen er avsluttet, trykker du på dreiebryteren for å starte oppsett av hjemmenett-

verksforbindelsen. I betjeningspanelet lyser symbolet svakt opp i noen sekunder.

Opprett tilkobling til Home Connect ved å kort trykke på og følg informasjonen i kapittelet .

→ "Home Connect", Side 39

Du avslutter innstillingen ved å slå av koketoppen.

Du kan også foreta innstillingen Home Connect på et annet tidspunkt.

6 Programvareoppdatering

Når apparatet er koblet til Home Connect, kan noen funksjoner være tilgjengelige via programvareoppdatering.

Du finner nærmere informasjon om ekstrarfunksjoner som kan være tilgjengelige på nettsiden siemens-home.bsh-group.com

7 Tilbehør



Tilbehør kan kjøpes hos kundeservice, hos forhandleren eller på Internett. Bruk bare originalt tilbehør, ettersom dette er nøyaktig tilpasset apparatet.

Tilbehør er apparatspesifikt. Oppgi alltid den nøyaktige betegnelsen (E-nr.) på apparatet når du kjøper tilbehør.

→ Side 44

Du kan få mer informasjon om hvilket tilbehør som finnes for apparatet ditt i katalogen vår, i nettbutikken eller hos kundeservice.

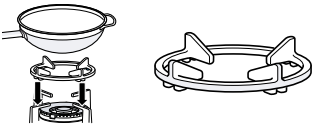
siemens-home.bsh-group.com

| Tilbehør | Bruk |
|--|--|
| Wokring  | <ul style="list-style-type: none"> ▪ Må kun brukes på flerkronebrenneren. ▪ Må alltid brukes ved kokekar med hvelvet bunn. ▪ Anbefales for å forlenge apparatets levetid. |
| Simmer Cap  | <ul style="list-style-type: none"> ▪ Festes over sparebrennerlokket. ▪ Må kun brukes med lavest effekt på brenneren. ▪ Still kokekaret på risten og aldri rett på Simmer Cap. |

Tilbehør

Simmer Plate

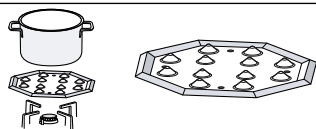
**Bruk**

- Brukes til koking på svak varme.
- Settes på risten med utbuktningene oppover, aldri rett på brenneren.
- Bruk sparebrenneren eller den halvraske brenneren. Bruk den bakre brenneren dersom du har flere halvraske brennere.

8 Grunnleggende betjening

8.1 Tenning av gassbrennerne

Brennerne på koketoppen tennes automatisk.

⚠ ADVARSEL – Brannfare!

Gass som strømmer ut, kan bli antent.

- ▶ Dersom brenneren ikke er tent etter 10 sekunder, må du sette dreiebryteren på null og åpne døren eller vinduet i rommet. Vent i minst ett minutt før du tenner brenneren på nytt.
- ▶ Dersom blusset slukner utilsiktet under matlagingen, setter du dreiebryteren på null. Vent i minst ett minutt før du tenner brenneren på nytt.

OBS

Dersom du vrir dreiebryteren direkte mellom stilling 0 og 1, kan det oppstå feilfunksjon.

- ▶ Derfor må du aldri vri dreiebryteren rett fra stilling 0 til stilling 1 og omvendt.

1. Trykk inn dreiebryteren for valgt brenner og vri den mot klokken til høyeste trinn. Hold dreiebryteren inne.
- ✓ Det gnistrer på alle brennerne, og blusset tennes på den utvalgte brenneren. I displayet vises 'r'.
2. Vent noen sekunder og slipp opp dreiebryteren.
→ "Sikkerhetssystem", Side 37
3. Vri dreiebryteren til ønsket trinn.
4. Dersom brenneren ikke tennes, må du vri dreiebryteren til av-stilling slå av brenneren og gjenta de stegene som er beskrevet ovenfor. Denne gangen holder du dreiebryteren lenger inne (inntil 10 sekunder).

Merk

Overhold følgende anvisninger for å sikre at apparatet fungerer som det skal:

- Brennerdelene → Side 35 og risten → Side 36 må være lagt på riktig.
- Brennerlokkene må ikke forbyttes.
- Brennerhullene og brennersporene må være rene for at blusset blir korrekt.
→ "Anbefalinger for rengjøring", Side 41

8.2 Sikkerhetssystem

Sikkerhetssystemet (termoelement) hindrer gassstrømmen dersom flammene slukner utilsiktet. For å tenne brenneren må du aktivere systemet som muliggjør gassstrømmen.

1. Tenn brenneren uten å slippe opp dreiebryteren.
 - ✓ Blusset tennes.
2. Hold dreiebryteren helt inne i ytterligere 4 sekunder.

8.3 Tenning av gassbrennerne for hånd

Ved strømbrudd kan du også tenne brennerne for hånd.

1. Trykk inn dreiebryteren for valgt brenner og vri den mot klokken til høyeste trinn.
2. Hold en lighter eller en flamme (fra lighter, fyrstikk osv.) mot brenneren.

8.4 Slå av et bluss

- ▶ Vri dreiebryteren med klokken til 0.
- ✓ I displayet lyser 'r'. Etter noen sekunder vises restvarmeindikatoren.

8.5 Normale foreteelser ved bruk

Dette er normalt for apparatet:

- lett hvesing fra den tente brenneren
- luktdannelse ved første gangs bruk Denne lukten forsvinner etter en viss tid.
- oransjefarget bluss Dette skyldes støv i omgivelsene, væskesøl osv.
- en smellende lyd noen sekunder etter at brenneren er slått av Dette kommer av at sikkerhetssystemet slås på.
→ "Sikkerhetssystem", Side 37

8.6 Tidsur

Med denne funksjonen kan du aktivere et tidsur.

Slå på tidsur

1. Trykk på ☹.
2. Velg ønsket tid med + eller -.
3. Bekreft ved å trykke på ☹.
- ✓ Tiden begynner å telle ned.
- ✓ Når tiden har gått, høres et signal og displayene blinker.

Endre eller slå av tid på tidsur

1. Trykk på ☹.
2. Slå av funksjonen ved å endre tilberedningstiden eller sette den på 0:00.

9 Kokekar

Disse anvisningene hjelper deg med å spare energi og unngå skader på kokekarene.

9.1 Egnede kokekar

Bruk kokekar med passende diameter. Kokekaret må ikke stikke utover kanten på koketoppen. Aldri bruk små kokekar på de store brennerne. Blussene må ikke berøre sideveggene i kokekaret.

| Brenner | Minste diameter på bunnen av kokekaret (cm) | Maks. diameter på bunnen av kokekaret (cm) |
|----------------------|---|--|
| Wok-flerkronebrenner | 22 | 30 |
| Kraftig brenner | 20 | 26 |
| Normalbrenner | 14 | 22 |
| Hjelpebrenner | 12 | 20 |

Kokekar med hvelvet bunn må kun brukes på flerkronebrenneren.

- Koketoppen må ha flerkronebrenner og wokring.
- Wokringen må være plassert riktig.

→ "Tilbehør", Side 36

9.2 Bruk av kokekar

Hvilke kokekar som velges og hvordan de plasseres, påvirker sikkerheten og energieffektiviteten for apparatet.

→ "Energisparing", Side 34

⚠ ADVARSEL – Brannfare!

Brennbar innredning kan ta fyr.

- ▶ Sørg for at det er minst 50 mm avstand mellom kokekaret og brennbar innredning.

Ikke bruk deformerte kokekar. Bruk kun kokekar med flat og tykk bunn.

Deformerte kokekar står ikke stabilt på koketoppen og kan velte.

Plasser kokekaret ordentlig i midten over brenneren.

Kokekaret kan velte dersom det ikke står i midten over brenneren.

Sett kokekaret korrekt på risten.

Kokekaret kan velte dersom det settes rett på brenneren.

10 Anbefalte innstillinger for matlaging

Med dreiebryterne på apparatet kan du stille inn størrelsen på blusset på forskjellige effekttrinn fra 1 til 9. Tilberedningstider og effekttrinn avhenger av matvaretype, vekt og kvalitet og gasstypen som brukes, samt kokekarets materiale.

Tips

- Tilberedningstips
 - Når du koker suppe, kremete retter, linser eller kikerter, legger du alle ingrediensene samtidig i kokekaret.
 - Ved steking i panne varmer du opp oljen først. Så snart du begynner å steke, skal du holde temperaturen konstant og justere effekttrinnet etter behov. Hvis du skal tilberede flere porsjoner, må du hele tiden vente til temperaturen er nådd igjen. Snu maten regelmessig.
- For å redusere tilberedningstiden:
 - Bruk trykkoker til koking av kremete retter og belgfrukter. Ved bruk av trykkoker er det viktig å følge produsentens anvisninger.
 - Vann må koke før du tilsetter pasta, ris eller poteter. Deretter tilpasser du effekttrinnet for å fortsette tilberedningen.
 - Legg alltid på lokk når du skal koke poteter og ris.

| Koke-trinn | Tilberedning av retter |
|------------|--|
| 9 | <ul style="list-style-type: none"> ▪ Koke opp vann ▪ Tilberedning i vannbad: sukkerbrød, pudding, brødpudding. ▪ Steking på høy temperatur: asiatiske retter. |
| 7-9 | <ul style="list-style-type: none"> ▪ Begynne på tilberedningsprosessen: pasta, supper, kremete retter, paella, belgfrukter, risengrynsgrøt. ▪ Fritering i olje: tempura-grønnsaker, kroetter, pommes frites, potetomelett, snitsel, dyppfryste varer, bakverk. ▪ Steking med lite olje: fransk omelett, biff, biff stroganoff. ▪ Steking, brunng: grønnsaker, kjøtt. |

| Koke-trinn | Tilberedning av retter |
|------------|---|
| 4-6 | <ul style="list-style-type: none"> ▪ Fortsette på tilberedningsprosessen: pasta, supper, kremete retter, paella, belgfrukter, risengrynsgrøt. ▪ Fritering med lite olje: hamburger, pølser, grillet laks, karbonader. ▪ Gryterett, grytestek: ragu, gulasj, ratatouille. ▪ Tilberedning på middels temperatur: ostsaus, béchamel, carbonara, napolitana, pudding, crepes. ▪ Opptining: dypfryste matvarer. |

| Koke-trinn | Tilberedning av retter |
|------------|---|
| 1-3 | <ul style="list-style-type: none"> ▪ Ferdigkoking: ris, paella, belgfrukter, risengrynsgrøt. ▪ Damping: fisk, grønnsaker. ▪ Oppvarming og varmholding: ferdigretter. |
| 1 | Smelting: smør, sjokolade, gelatin, honning, karamell. |

11 Home Connect

Dette apparatet kan kobles til et nettverk. Koble apparatet til en mobil enhet for å betjene funksjonene via Home Connect-appen eller overvåke aktuell driftsstatus. Home Connect-tjenestene er ikke tilgjengelige i alle land. Hvorvidt Home Connect-funksjonen er tilgjengelig eller ikke, avhenger av om Home Connect-tjenestene er tilgjengelige i ditt land. Du finner mer informasjon om dette på: www.home-connect.com.

Home Connect-appen leder deg gjennom hele registreringsprosessen. Følg instruksjonene og vær oppmerksom på merknadene i Home Connect-appen.

Merknader

- Følg sikkerhetsinstruksene i denne bruksanvisningen, og sørg for at disse også følges dersom du styrer apparatet via Home Connect-appen.
→ "Sikkerhet", Side 31
- Betjening direkte på apparatet har alltid forrang. Når apparatet betjenes direkte, kan ikke Home Connect-appen brukes til betjening.
- I nettverkstilkoblet standby-modus trenger apparatet maks. 2 W.

11.1 Konfigurere Home Connect

Forutsetninger

- Apparatet må være koblet til strømmettet og slått på.
- Du må ha en mobil enhet med oppdatert versjon av operativsystemet iOS eller Android, f.eks en smarttelefon.
- Maskinen innenfor hjemmenettverkets (Wi-Fi) rekkevidde.
- Den mobile enheten og apparatet må være innen rekkevidde av det trådløse hjemmenettverket.

1. Skann den følgende QR-koden.



Via QR-koden kan du installere Home Connect-appen og koble til apparatet.

2. Følg veiledningen i Home Connect-appen.





11.2 Symbol for trådløst nettverk

Symbolet for trådløst nettverk i betjeningsfeltet endrer seg avhengig av statusen og kvaliteten på tilkoblingen og Home Connect-serverens tilgjengelighet.



|  status | Beskrivelse |
|--|---|
| Lyser statisk på halv lysstyrke. | Ingen nettverksforbindelse er lagret. Klar til å legge til det trådløse nettverket. |
| Blinker ved halv lysstyrke. | <ul style="list-style-type: none"> ▪ Klar til å koble til apparatet. ▪ Deaktiveringen begynner. |
| Lyser statisk på full lysstyrke. | Nettverksforbindelsen er lagret, og WiFi er aktiv. |
| Blinker på full lysstyrke. | Nettverksforbindelse opprettes. |
| Slått av. | Apparatet er slått av. |

11.3 Legge til eller fjerne et trådløst hjemmenettverk

Følgende oversikt viser deg hvordan du kan legge til eller fjerne et trådløst hjemmenettverk.

| Status på trådløst hjemmenettverk | Handling |
|---|---|
| Det finnes ikke noe lagret trådløst hjemmenettverk. | Du legger til det trådløse hjemmenettverket ved å trykke kort på  . |
| Det trådløse hjemmenettverket er lagret. | Du kobler til et ytterligere apparat ved å holde inne knappen  . |
| Det trådløse hjemmenettverket er lagret. | Du tilbakestiller innstillingene for det trådløse hjemmenettverket ved å holde inne knappen  . Vent i noen sekunder, og når  blinker, holder du inne  igjen. |

11.4 Deaktiver nettverksforbindelse

- ▶ Hold  inne. Når knappen blinker og et signal høres, trykker du på  og holder den inne igjen.
- ✓ Tilkoblingen til WLAN-nettverket deaktiveres, og nettverkstilkoblingene kobles fra.

Merk: For å aktivere nettverkstilkoblingen på nytt, se .
→ "Legge til eller fjerne et trådløst hjemmenettverk", Side 39

11.5 Programvareoppdatering

Med funksjonen programvareoppdatering oppdateres apparatets programvare, for eksempel for optimalisering, utbedring av feil, sikkerhetsrelevante oppdateringer og ekstra funksjoner og tjenester.

Forutsetningen er at du er registrert Home Connect-bruker, har installert appen på din mobile enhet og er tilkoblet Home Connect-serveren.

Så snart en programvareoppdatering er tilgjengelig, informerer Home Connect-appen deg om dette, og du kan starte programvareoppdateringen med appen. Etter fullført nedlasting kan du starte installasjonen fra Home Connect-appen når du er tilkoblet ditt trådløse hjemmenettverk (WiFi). Når installasjonen er ferdig, blir du informert om det via Home Connect-appen.

Merknader

- Programvareoppdateringen består av to trinn.
 - Først må den lastes ned.
 - Deretter installeres den på apparatet ditt.
- Du kan fortsatt bruke apparatet under nedlastingen. Programvareoppdateringer kan også lastes ned automatisk, avhengig av dine personlige innstillinger i appen.
- Installasjonen tar noen minutter. Du kan ikke bruke apparatet ditt mens installasjonen pågår.
- Ved sikkerhetsrelevante oppdateringer anbefales det å utføre installasjonen så raskt som mulig.

11.6 Fjerndiagnose

Kundeservice får tilgang til vaskemaskinen via fjerndiagnostisering hvis du henvender deg til dem med ønske om dette, vaskemaskinen er koblet til Home Connect serveren og fjerndiagnostisering er tilgjengelig i det landet hvor du bruker vaskemaskinen.

Tips: Nærmere informasjon samt opplysninger om hvorvidt fjerndiagnostisering er tilgjengelig i ditt land, finner du i service-/support-området på det lokale nettstedet: www.home-connect.com.

11.7 Personvern

Vær oppmerksom på informasjonen om personvern.

Første gang du kobler apparatet til en hjemmenettverk som er koblet til Internett, overfører apparatet ditt data i følgende kategorier til Home Connect serveren (førstegangsregistrering):

- Unik apparat-ID (består av apparatnøklene samt MAC-adressen til den monterte Wi-Fi-kommunikasjonsmodulen).
- Sikkerhetssertifikat for Wi-Fi-kommunikasjonsmodulen (for datateknisk sikring av forbindelsen).
- Programvare- og maskinvareversjonen til apparatet ditt.
- Status for en eventuell tidligere tilbakestilling til fabrikkinnstillingene.

Denne førstegangsregistreringen klargjør bruken av Home Connect-funksjonene og trengs første gang du vil bruke Home Connect-funksjonene.

Merk: Vær oppmerksom på at Home Connect-funksjonene kun kan brukes sammen med Home Connect-appen. Du finner informasjon om personvern i Home Connect-appen.

12 Platetoppbasert ventilatorstyring

Dersom både koketoppen og ventilatoren er Home Connect-kompatible, kan du koble begge apparatene sammen med Home Connect og følge veiledningen i appen.



Merknader

- Betjeningen på ventilatoren har alltid forrang. Mens apparatet betjenes direkte, kan ikke den koketoppbaserte ventilatorstyringen brukes.
- Du må bruke Home Connect-appen for å opprette forbindelse til ventilatoren.

12.1 Styring av ventilatoren via koketoppen

Du kan foreta innstillinger for ventilatordriften i Home Connect-appen.

Stille inn vifte

1. Trykk på .
 2. Velg en innstilling med  eller .
- Du kan velge følgende innstillinger:



| | |
|----|------------------|
| 0 | Vifte av |
| 1 | Viftetrinn 1 |
| 2 | Viftetrinn 2 |
| 3 | Viftetrinn 3 |
| P1 | Intensivtrinn 1 |
| P2 | Intensivtrinn 2 |
| R | Automatisk modus |

Merk: Tilgjengelig alt etter ventilatormodell.

- ✓ Viften er slått på.

Innstilling av hettens belysning

Du kan slå ventilatorens lys på og av på betjeningspanelet på koketoppen.

1. Trykk på  for å slå på belysningen.
2. Trykk en gang til på  for å slå av belysningen.

13 Rengjøring og pleie

Rengjør og vedlikehold vaskemaskinen omhyggelig, slik at den holder seg funksjonsdyktig i lang tid.

13.1 Rengjøringsmiddel

Egnet rengjøringsmiddel fås hos kundeservice eller i vår nettbutikk siemens-home.bsh-group.com.

OBS

Uegnede rengjøringsmidler kan skade apparatets overflater.

- ▶ Ikke bruk sterke eller skurende rengjøringsmidler.

- ▶ Ikke bruk såpe eller industrielt rengjøringsmiddel.
- ▶ Ikke bruk stålull eller skuresvamper.
- ▶ Ikke bruk kniver eller skarpe gjenstander til å fjerne tørkede matrester fra koketoppen.
- ▶ Ikke bruk kniver eller skarpe gjenstander til å rengjøre forbindelsen mellom glasset og brennerdekslene, metallprofilene eller glass eller aluminiumsplatene.
- ▶ Ikke bruk damprensere.

13.2 Anbefalinger for rengjøring

Rengjør alle apparatets deler etter hver bruk.

Merk: Vær obs på informasjonen om rengjøringsmidlene.

→ "Rengjøringsmiddel", Side 41

Generell informasjon

- La apparatet kjøle seg ned før rengjøring.
- Etter rengjøring, tørk alle apparatets deler av med en myk klut. Hvis det fortsatt finnes vanndråper eller restfuktighet når tilberedningen starter, kan det oppstå overflateskader.
- Sett apparatets deler ordentlig på plass igjen, og pass på at overflatene ikke blir skadet.
→ "Bli kjent med", Side 34

| Del | Anbefalt rengjøringsprosedyre | Kommentarer |
|----------------------|---|--|
| Apparatets overflate | Vask med svamp, vann og såpe. | <ul style="list-style-type: none"> ▪ Fjern væskesøl med en gang. Det gjør at matrester ikke brenner seg fast. ▪ Betjeningsselementene kan fjernes for enklere rengjøring. Aldri fjern sokkelen til betjeningsselementene eller holderen dens. → "Avtakbar dreiebryter", Side 35 Kontroller at sokkelen til betjeningsselementene og holderen dens sitter som den skal etter rengjøringen. |
| Betjeningsselementer | Rengjøres med en fuktig svampklut og varmt såpevann. | <ul style="list-style-type: none"> ▪ Betjeningsselementene kan fjernes for enklere rengjøring. Fjern aldri sokkelen til betjeningsselementene eller sokkelens holder. → "Avtakbar dreiebryter", Side 35 ▪ Må ikke vaskes i oppvaskmaskin eller dyppes i vann, fordi det kan føre til skader. ▪ Ikke bruk skurende eller etsende produkter som sitronsyre, eddik, kraftige rengjøringsmidler eller rensmiddel for glasskeramikk. |
| Rister | Rengjøring for hånd <ul style="list-style-type: none"> ▪ Skrub dem med en ikke-metallisk børste eller en røpefri skuresvamp og såpevann. Rengjøring i oppvaskmaskin: <ul style="list-style-type: none"> ▪ Rengjøring med maksimalt 60 °C. | <ul style="list-style-type: none"> ▪ Ta av ristene forsiktig. ▪ Rengjør området rundt gummiputene forsiktig. Dersom gummiputene løsner, kan risten skrape opp koketoppen. Rengjøring i oppvaskmaskin: <ul style="list-style-type: none"> ▪ Bruk det rengjøringsmiddelet som oppvaskmaskinprodusenten anbefaler. ▪ Ved mye smuss, rengjør risten på forhånd. ▪ Når skyllingen er ferdig, ta ristene ut av oppvaskmaskinen og fjern enhver rest av fuktighet. Tips: Ristene kan bli misfarget ved bruk og rengjøring. Misfargingen påvirker ikke bruken. |
| Brenner → Side 35 | Skrubb dem med en ikke-metallisk børste eller en røpefri skuresvamp og såpevann. | <ul style="list-style-type: none"> ▪ Må ikke vaskes i oppvaskmaskin. ▪ Brennerlokkene må ikke forbyttes. ▪ Beveg brennerlokket forsiktig frem og tilbake til den går i inngrep i utstikkene på brenneren. |

| Del | Anbefalt rengjøringsprosedyre | Kommentarer |
|----------------------------|---|---|
| Termoelementer/tennstifter | Rengjør dem med en liten ikke-metallisk børste. | <ul style="list-style-type: none"> ▪ Rengjør forsiktig. Termoelementer og tennstifter er ømfintlige. ▪ Ikke væt termoelementet og tennstiften. For mye fuktighet kan føre til at brenneren ikke tennes. |

14 Utbedring av feil

Du kan selv utbedre små feil på apparatet. Benytt deg av informasjonen om feilsøking før du tar kontakt med kundeservice. På den måten unngår du unødige kostnader.

⚠ ADVARSEL – Fare for personskade!

Ukyndige reparasjoner er farlig.

- ▶ Kun opplært fagpersonell skal utføre reparasjoner på apparatet.
- ▶ Ta kontakt med kundeservice dersom apparatet er defekt.
→ "Kundeservice", Side 43

⚠ ADVARSEL – Fare for elektrisk støt!

Ukyndige reparasjoner er farlig.

- ▶ Kun opplært fagpersonell skal utføre reparasjoner på maskinen.
- ▶ Det må kun brukes originale reservedeler til reparasjon av maskinen.
- ▶ Dersom det oppstår skader på apparatets strømkabel, må den skiftes ut av produsenten, kundeservice eller av en annen kvalifisert person for å unngå at det oppstår fare.

14.1 Funksjonsfeil

| Feil | Årsak og feilsøking |
|--|--|
| Feil på den generelle elektriske driften. | <p>Sikringen er defekt.</p> <ul style="list-style-type: none"> ▶ Kontroller sikringen i sikringsskapet. <p>Automatisk sikring eller jordfeilbryter er utløst.</p> <ul style="list-style-type: none"> ▶ Gå til sikringsskapet og sjekk om en automatsikring eller jordfeilbryter er utløst. <p>Støpselet på strømledningen er ikke satt i.</p> <ul style="list-style-type: none"> ▶ Koble apparatet til strømmettet. <p>Svikt på strømforsyningen.</p> <ul style="list-style-type: none"> ▶ Kontroller om lyset i rommet eller andre apparater i rommet virker. |
| Den elektriske tenningen fungerer ikke. | <p>Det er matrester eller smuss mellom tennstiften og brenneren.</p> <ul style="list-style-type: none"> ▶ Rengjør mellomrommet mellom tennstiften og brenneren. <p>Brennerdelene er våte.</p> <ul style="list-style-type: none"> ▶ Tørk brennerdelene grundig. <p>Brennerdelene er plassert feil.</p> <ul style="list-style-type: none"> ▶ Plasser brennerdelene riktig. <p>Apparatet er ikke jordet, det er feil tilkoblet eller jordkabelen er skadet.</p> <ul style="list-style-type: none"> ▶ Kontakt en elektriker. |
| Blusset er uregelmessig. | <p>Brennerdelene er plassert feil.</p> <ul style="list-style-type: none"> ▶ Plasser brennerdelene riktig. <p>Åpningene på brenneren er tilsmusset.</p> <ul style="list-style-type: none"> ▶ Rengjør og tørk åpningene på brenneren. |
| Brennerflammer er store eller ustabile. | <p>Gassen strømmer inn i apparatet med for høyt trykk.</p> <ol style="list-style-type: none"> 1. Slå av apparatet. 2. Ta kontakt med en autorisert installatør og be vedkommende om å sjekke regulatoren på gassflasken eller den flytende gasstanken. <p>Tips: For å unngå skader på grunn av for høyt trykk, kan du installere en overtrykkssikring som begrenser eller stenger gasstilførselen hvis regulatoren på gassflasken eller den flytende gasstanken svikter.</p> |
| Gass-strømmen virker ikke normal, eller det kommer ikke noe gass ut. | <p>Gasstilførselen er stengt av en mellomventil.</p> <ul style="list-style-type: none"> ▶ Åpne mellomventilene. |

| Feil | Årsak og feilsøking |
|---|--|
| Gass-strømmen virker ikke normal, eller det kommer ikke noe gass ut. | Gassflasken er tom. ▶ Bytt gassflasken. |
| Det lukter gass på kjøkkenet. | En dreiebryter er åpnet. ▶ Lukk dreiebryteren. Gassflasken er feil tilkoblet. ▶ Sørg for at gassflasken er riktig tilkoblet. Gassledningen til apparatet er ikke tett. 1. Steng gasshovedkranen. 2. Luft rommet. 3. Kontakt omgående en autorisert installatør som kan kontrollere gassanlegget og utstede installasjonssertifikat. 4. Ikke bruk apparatet før du er sikker på at det ikke lekker gass fra hverken anlegget eller apparatet. |
| Blusset slår seg av med en gang du slipper dreiebryteren. | Dreiebryteren er ikke holdt inne lenge nok. 1. Fortsett å holde dreiebryteren inne noen sekunder etter at blusset er tent. 2. Trykk dreiebryteren bestemt inn. Åpningene på brenneren er tilsmusset. ▶ Rengjør og tørk åpningene på brenneren. |
| Den automatiske tenningen fungerer ikke, og i displayet vises symbolet <i>E052-</i> , <i>E072-</i> eller <i>E082-</i> . | Elektronikken er overopphetet. ▶ Slå av brennerne og bruk kun laveste effektrinn inntil elektronikken har kjølt seg tilstrekkelig ned. |
| I displayet vises <i>E050-</i> , <i>E061-</i> , <i>E070-</i> , <i>E071-</i> , <i>E080-</i> , <i>E081-</i> . | Feil på elektronikken. 1. Koble koketoppen fra strømmettet. 2. Vent noen sekunder og koble den til igjen. 3. Ta kontakt med kundeservice dersom indikatoren fortsetter å lyse. |
| Home Connect fungerer ikke som det skal. | Ulike årsaker er mulige. ▶ Gå til www.home-connect.com . |
| Ventilatorstyring fungerer ikke som den skal. | Funksjonene til ventilatorstyringen slår seg ikke på. ▶ Tilbakestill innstillingene til WiFi-hjemmenettverket og koble til på nytt |
| Animasjon i displayene <i>000</i> | Under visse omstendigheter kan koketoppen gjennomføre vedlikeholdsoppgaver automatisk, f.eks. fastvareoppdatering, optimering eller feilsøking. ▶ Vent til prosessen er fullført, og slå på koketoppen først etterpå. |

14.2 Tilgang til produktinformasjon

For å løse eventuelle problemer med apparatet ditt, finn produktnummeret (E-nr.), produksjonsnummeret (FD) og teller nummeret (Z-nr.) ved å følge trinnene nedenfor:

Forutsetning: Koketoppen må være slått av.

- For å slå på koketoppen trykker du en av dreiebryterne innover.

- Hold \ominus inne i 4 sekunder i løpet av de neste 10 sekundene.

| Produktinformasjon | Indikator |
|----------------------|-------------|
| Kundeserviceoversikt | <i>0 1,</i> |
| Produksjonsnummer | <i>Fd</i> |
| Produksjonsnummer 1 | <i>02-</i> |
| Produksjonsnummer 2 | <i>05</i> |

- ✓ De første fire visningene inneholder produktinformasjon. Trykk på \ominus for å se de enkelte visningene.
- Hold \ominus inne for å gå ut av menyen.

15 Kundeservice

Innenfor EØS får du funksjonsrelevante original-reservedeler i samsvar med gjeldende økodesigndirektivet hos vår kundeservice i minst 10 år fra apparatet bringes ut på markedet.

Merk: I rammen av produsentens garantivilkår er bruk av kundeservice gratis.

Du finner detaljert informasjon om garantitid og garantivilkår i ditt land ved å skanne QR-koden i det

vedlagte dokumentet om servicekontakter og garanti, hos kundeservice, forhandler eller på nettsiden vår. Når du tar kontakt med kundeservice, trenger du apparatets produktnummer (E-Nr.), produksjonsnummer (FD) og teller nummer (Z-Nr.).

Du finner kontaktinformasjonen til kundeservice ved å skanne QR-koden i det vedlagte dokumentet om servicekontakter og garanti eller på nettsiden vår. Du finner informasjonen i henhold til forskrift EU 66/2014 og (EU) 2023/826 på nettet under siemens-

home.bsh-group.com på produktsiden og servicesiden til apparatet ditt, i bruksanvisningen og tilleggsdokumenter.

15.1 Produktnummer (E-Nr.), produksjonsnummer (FD) og tellenummer (Z-Nr.)

Du finner produktnummeret (E-Nr.), produksjonsnummeret (FD) og tellenummeret (Z-Nr.) på apparatet typeskilt.

Typeskiltet finner du:

- på apparatpasset.
- på undersiden av platetoppen.

Du kan skrive ned opplysningene, slik at du har data for apparatet og telefonnummeret til kundeservice raskt tilgjengelig når du trenger dem.

16 Avfallsbehandling

16.1 Avfallsbehandling av gammelt apparat

Med miljøvennlig avfallsbehandling kan verdifulle råstoffer gjenvinnes.

1. Trekk ut strømkabelens støpsel.
2. Kapp av strømkabelen.
3. Steng gassventilen.
4. Kast apparatet på en miljøvennlig måte.

Du kan innhente informasjon om aktuelle muligheter for avfallsbehandling hos en spesialisert forhandler eller hos kommuneadministrasjonen der du bor.



Dette apparatet er klassifisert i henhold til det europeiske direktivet 2012/19/EU om avhending av elektrisk- og elektronisk utstyr (waste electrical and electronic equipment – WEEE). Direktivet angir rammene for innlevering og gjenvinning av innbytteprodukter.

17 Informasjon om fri og Open Source-programvare

Dette produktet inneholder programvarekomponenter som innehaverne av opphavsrettene har lisensiert som fri eller Open Source-programvare.

Tilsvarende lisensinformasjon er lagret på husholdningsapparatet. Det er også mulig å få tilgang til lisensinformasjonen via Home Connect-appen: "Profil -> Juridisk rettleiding -> Lisensinformasjon".¹ Du kan også laste ned lisensinformasjon på nettstedet for merkeproduktet. (Søk etter din modell av apparatet og ytterligere dokumentasjon på nettstedet for produktet.)

Alternativt kan du bestille relevant informasjon på ossre-

quest@bshg.com eller fra BSH Hausgeräte GmbH, Carl-Wery-Str. 34, D-81739 München.

Kildekoden stilles til rådighet på forespørsel.

Send din forespørsel til ossrequest@bshg.com eller BSH Hausgeräte GmbH, Carl-Wery-Str. 34, D-81739 München.

Emne: „OSSREQUEST“

Du vil bli fakturert for behandlingen av din forespørsel. Dette tilbudet gjelder i tre år fra dato for kjøpet eller minst i det tidsrommet vi tilbyr kundestøtte og reservedeler for det aktuelle apparatet.

18 Samsvarserklæring

Herved erklærer BSH Hausgeräte GmbH at apparatet med Home Connect-funksjonalitet overholder grunnleggende krav og øvrige bestemmelser i direktiv 2014/53/EU.

En utførlig RED-samsvarserklæring finner du, i tillegg til øvrige dokumenter, på produktsiden for ditt apparat på internettadressen siemens-home.bsh-group.com.



2,4-GHz-bånd (2400–2483,5 MHz): maks. 100 mW

5 GHz-bånd (5150–5350 MHz + 5470–5725 MHz): maks. 130 mW

¹ Avhengig av apparatets utstyr

| | | | | | | | | | |
|--|----|----|----|----|----|---------|----|----|----|
|  | BE | BG | CZ | DK | DE | EE | IE | EL | ES |
| | FR | HR | IT | CY | LI | LV | LT | LU | HU |
| | MT | NL | AT | PL | PT | RO | SI | SK | FI |
| | SE | NO | CH | TR | IS | UK (NI) | | | |

5 GHz WLAN (Wi-Fi): Kun til innendørs bruk.

| | | | | | | | |
|----|----|----|----|----|----|----|----|
| AL | BA | MD | ME | MK | RS | UK | UA |
|----|----|----|----|----|----|----|----|

5 GHz WLAN (Wi-Fi): Kun til innendørs bruk.



Innehållsförteckning

| | | | | | |
|---|-------------------------------------|----|----|--|----|
| 1 | Säkerhet | 46 | 10 | Inställningsrekommendationer för matlagning | 53 |
| 2 | Undvika saksador | 48 | 11 | Home Connect | 53 |
| 3 | Miljöskydd och sparsamhet | 49 | 12 | Hällbaserad fläktstyrning | 55 |
| 4 | Lär känna | 49 | 13 | Rengöring och skötsel | 55 |
| 5 | Före första användningen | 51 | 14 | Avhjälpling av fel | 56 |
| 6 | Mjukvaruuppdatering | 51 | 15 | Kundtjänst | 58 |
| 7 | Tillbehör | 51 | 16 | Avfallshantering | 58 |
| 8 | Användningsprincip | 51 | 17 | Information om fri och Open Source-programvara | 58 |
| 9 | Kastruller, grytor och pannor | 52 | 18 | Överensstämmelseförklaring | 59 |

1 Säkerhet

Följ säkerhetsanvisningarna nedan.

1.1 Allmänna anvisningar

- Läs igenom anvisningen noga.
- Förvara bruksanvisningen och produktinformationen för senare användning eller till nästa ägare.
- Anslut inte enheten om den har transportsador.

1.2 Användning för avsett ändamål

Säker användning av enheten kräver fackmässig montering enligt monteringsanvisningen. Installatören ansvarar för en felfri funktion på uppställningsplatsen.

FÖRSIKTIGT – Risk för personskador!!

Enheten är avsedd för matlagning.

- ▶ Den får inte användas för annat som t.ex. rumsuppvärmning.

Använd bara enheten för:

- för att tillaga mat och dryck.
- under uppsikt. Håll oavbruten uppsikt vid korta tillagningar.
- i privata hushåll och hemmiljö.
- upp till 2000 m höjd över havet.

Använd inte apparaten:

- på båtar eller i fordon.
- som rumsuppvärmning.
- med en extern timer eller en fjärrkontroll.

- utomhus

Kontakta service om du behöver ställa in enheten för annan gastyp.

1.3 Begränsning av användarkretsen

Denna apparat kan användas av barn från 8 år och äldre och av personer med begränsad fysisk, sensorisk eller mental förmåga eller brist på erfarenhet och/eller kunskap såvida detta sker under uppsikt eller om de undervisats i hur man säkert använder apparaten och förstått de faror som kan uppstå i samband med felaktig användning.

Låt inte barn leka med enheten.

Rengöring och användarskötsel får inte utföras av barn om de inte är minst 15 år gamla och står under uppsikt.

Låt inte barn under 8 års ålder komma i närheten av apparaten och anslutningsledningen.

1.4 Säker användning

WARNING – Explosionsrisk!!

Gas som strömmar ut kan orsaka explosion. ÅTGÄRDER VID GASLUKT ELLER FEL I GASINSTALLATIONEN

- ▶ Stäng omedelbart av gastillförseln eller stäng gasflaskans ventil.
- ▶ Släck omedelbart öppen eld och cigaretter.
- ▶ Använd inte längre ljus- och apparatkontakter.

- ▶ Ta inte ut stickkontakter ur eluttag.
- ▶ Använd inte telefoner eller mobiltelefoner i byggnaden.

- ▶ Öppna fönstren och vädra ut utrymmet.
- ▶ Ring kundtjänsten eller gasleverantören.

Gas som strömmar ut kan orsaka explosion. Små mängder gas kan ansamlas under en längre tid och antändas.

- ▶ Om apparaten inte ska användas under en längre tiden måste gastillförseln stängas.

Gas som strömmar ut kan orsaka explosion.

Om gasolflaskan inte står lodrätt kan flytande propan/butan komma in i apparaten. Då kan häftiga lågor slå ut från brännarna. Komponenter kan bli skadade och med tiden bli otäta så att gas kan strömma ut okontrollerat.

- ▶ Använd alltid gasolflaskor i lodrät ställning.

⚠ **VARNING – Förgiftningsrisk!!**

Gashällen genererar värme, fukt och förbränningsrester i det rum den installerats i och används. Se till så att köksventilationen är bra, framförallt när du använder enheten.

- ▶ Längre, intensiv användning av enheten kan kräva mer ventilation som t.ex. ökad ev. mekanisk ventilation, extraventilation för att säkert evakuera (ut) förbränningsresterna och samtidigt ge ökad luftväxling i rummet.
- ▶ Anlita behörig montör för installation av extra ventilation.

⚠ **VARNING – Brandrisk!!**

Tillagning utan uppsikt på hällar med fett eller olja kan vara brandfarligt.

- ▶ Lämna aldrig het olja och hett fett utan uppsikt.
- ▶ Försök aldrig släcka en sådan brand med vatten, utan slå av enheten och kväv sedan lågorna t.ex. med lock eller brandfilt.

Enheten blir jättevarm.

- ▶ Lägg aldrig brännbara föremål på eller direkt vid hällen.
- ▶ Förvara aldrig föremål på hällen.

Spisen blir het.

- ▶ Förvara aldrig brännbara föremål eller sprayflaskor i lådor direkt under spishällen.
- ▶ Förvara eller använd aldrig brännbara föremål, t.ex. sprayburkar eller rengöringsmedel, under spisen eller i dess omedelbara närhet.

Övertäckning av spishällen kan orsaka olyckor, t.ex. genom överhettning, antändning eller material som spräcks.

- ▶ Täck aldrig över spishällen.

Tända gasbrännare utan kastrull, gryta eller panna utvecklar mycket värme. Fläkten ovanför kan bli skadad eller börja brinna.

- ▶ Använd bara gasbrännarna med kastrull, gryta eller panna.

Spisen blir mycket varm, textilier och andra föremål kan antändas.

- ▶ Håll textilier, t.ex. kläder eller gardiner, borta från lågorna.
- ▶ Sträck dig aldrig in över lågorna.
- ▶ Lägg inga brännbara föremål, t.ex. diskhanddukar eller tidningar, på, bredvid eller bakom spisen.

Utströmmande gas kan antändas.

- ▶ Tänder brännaren inte inom 10 sekunder, vrid vredet till nolläge och öppna dörren eller fönstret i rummet. Vänta minst en minut innan du tänder brännaren igen.
- ▶ Slocknar lågan oavsiktligt vid användning, vrid vredet till nolläge. Vänta minst en minut innan du tänder brännaren igen.

Kör du brännaren på för hög effekt, så blir temperaturen mycket hög. Brännbara material kan börja brinna. Effektlägesindikeringen på displayen kan avvika från inställt vredläge. Effektlägesindikeringen på displayen är bara till för att ge extrainfo.

- ▶ Ställ alltid in effektläge efter vredmarkeringarna.

Livsmedel kan börja brinna.

- ▶ Övervaka tillagningen. Övervaka alltid korta sekvenser.

⚠ **VARNING – Risk för brännskador!!**

Kontaktdelar kan bli heta vid användning.

- ▶ Håll småbarn borta.

Hällskydd kan leda till olyckor.

- ▶ Använd aldrig hällskydd.

Tomma kastruller, grytor och pannor blir jättevarma om de står på tända gasbrännare.

- ▶ Värm aldrig upp tomma kastruller, grytor och pannor.

Enheten blir varm vid användning.

- ▶ Låt enheten svalna innan du rengör den.

⚠ **VARNING – Risk för elstötar!!**

Obehöriga reparationer är farliga.

- ▶ Det är bara specialutbildad personal som får reparera maskinen.
- ▶ Maskinen får bara repareras med originalreservdelar.
- ▶ Om apparatens nätanslutningsledning blir skadad måste den för att risker ska förhindras bytas av tillverkaren eller dennes kund-

tjänst eller av en person med likvärdiga kvalifikationer.

Skadad maskin eller sladd är farligt.

- ▶ Slå inte på skadad enhet.
- ▶ Dra aldrig i sladden för att göra maskinen strömlös. Dra alltid i kontakten, inte sladden.
- ▶ Dra direkt ur sladdens kontakt eller slå av säkringen i proppskåpet och stäng gasanslutningen om maskin eller sladd är skadade.
- ▶ Ring service. → Sid. 58

Inträngande fukt kan orsaka en elektrisk stöt.

- ▶ Använd inte ångrengöring eller högtryckstvätt för att rengöra apparaten.

Sladdisoleringen på elapparater kan smälta vid kontakt med heta spisdelar.

- ▶ Låt aldrig elektriska apparaters anslutningskablar komma i kontakt med heta spisdelar.

⚠ VARNING – Risk för personsador!!

Fel eller skador på apparaten och osakkunliga reparationer är farliga.

- ▶ Slå aldrig på trasig enhet.
- ▶ Om spisen är defekt måste du ta ut nätstickkontakten eller stänga av säkringen i säkringsboxen, stänga gastillförseln samt kontakta kundtjänsten.
- ▶ Bara utbildad yrkespersonal får reparera apparaten och byta skadade gasledning.

Sprickor och brott på glasskivan är farliga.

- ▶ Slå genast av alla brännare och värmeelement och gör enheten strömlös.
- ▶ Stäng av gasanslutningen.
- ▶ Rör inte enhetens ovansida.
- ▶ Använd inte enheten.
- ▶ Ring service!

Kraftiga temperaturvariationer kan spräcka glasskivan.

- ▶ Undvik luftdrag och stänk av kalla vätskor vid hållanvändningen.

Olämpliga kokkärlsstorlekar och skadade eller felplacerade kokkärl kan orsaka svåra personsador.

- ▶ Följ anvisningarna för kokkärl.

Det slår gnistor vid tändstiften när du slår på brännarna.

- ▶ Rör aldrig tändstiften vid brännartändning. Använd inte vredet om det inte går att vrida eller sitter löst.
- ▶ Kontakta service direkt och få vredet reparerat eller bytt.

Om apparaten yta är sprucken eller trasig finns risk för skärsador.

- ▶ Använd inte apparaten om ytan är sprucken eller trasig.

⚠ VARNING – Fara! Magnetism!!



Se upp! Magnetfält



Personer med pacemaker måste se upp

Vredsocklar och kontroller innehåller permanentmagneter. Magneter kan påverka elektroniska implantat som t.ex. pacemaker och insulinpumpar.

- ▶ Personer med elektroniska implantat måste hålla 10 cm minimiavstånd till de magnetiska vredsocklarna och kontrollerna.
- ▶ Ha inte de magnetiska vredsocklarna och kontrollerna på dig.

⚠ VARNING – Kvävningrisk!!

Barn kan dra förpackningsmaterial över huvudet eller trassla in sig i det och kvävas.

- ▶ Låt inte barn komma i närheten av förpackningsmaterial.
- ▶ Låt inte barn leka med förpackningsmaterialet.

Barn kan andas in eller svälja smådelar och kvävas av dem.

- ▶ Låt inte barn komma i närheten av smådelar.
- ▶ Låt inte barn leka med smådelar.

2 Undvika sakskador

OBS

Värmen kan skada intilliggande enheter och stommar. Använder du enheten länge, så genererar det värme och fuktighet.

- ▶ Öppna ett fönster slå på fläkt med evakuering.

Den ackumulerade värmen kan skada enheten.

- ▶ Använd inte två brännare eller värmekällor till samma kastrull, gryta eller panna.

- ▶ Använd inte stekbord, lergrytor osv. för länge på max-effekt.

Den ackumulerade värmen kan skada kontrollerna.

- ▶ Använd inte stora kastruller, grytor på brännare nära vreden.

Fel vredläge ger funktionsstörningar.

- ▶ Vrid alltid vredet till nollläget när du inte använder enheten.

Slarvig behandling av kastrull, gryta eller panna kan skada enhetens yta.

- ▶ Hantera kastrullerna, grytorna och pannorna som står på hällen försiktigt.
 - ▶ Lägg inga tunga saker på hällen.
- Du kan repa glaset när du flyttar kastrullen, grytan eller pannan.
- ▶ Lyft kastruller, grytor och pannor i stället för att skjuta runt dem.

Du kan skada hällen om du tappar hårda eller vassa föremål på den.

- ▶ Tappa inte hårda eller vassa föremål på hällen.
 - ▶ Stöt inte emot hällkanterna.
- Salt, socker eller sand som faller av grönsaker kan repa glaset.
- ▶ Använd inte hällen som arbets- eller avställningsyta. Smält socker eller livsmedel med hög sockerhalt kan skada glaset.
 - ▶ Ta genast bort mat som har kokat över med en glasskrapa.

3 Miljöskydd och sparsamhet

3.1 Spara energi

Om du följer anvisningarna förbrukar maskinen mindre effekt.

Välj en brännare som passar till kastrullstorleken. Ställ kokkärnen centriskt.

Tips! Kokkärnstillverkarna uppger ofta kastrullens toppdiameter. Den är ofta större än bottendiametern.

- ✓ Olämpliga kokkärn eller kokplattor som inte är helt täckta förbrukar mycket energi.

Använd alltid lock som passar kastrullen eller grytan.

- ✓ Kokning utan lock gör att enheten drar avsevärt mer effekt.

Lyft locket så lite som möjligt.

- ✓ Du släpper ut mycket energi om du lyfter på locket.

Använd glaslock.

- ✓ Du kan se ned igenom kastrullens, grytans glaslock utan att lyfta på det.

Använd kastrull, gryta som passar till livsmedelsmängden.

- ✓ Stor gryta med lite i kräver mer effekt vid uppvärmning.

Tillaga med lite vatten.

- ✓ Ju mer vatten som finns i kastrullen, grytan, desto mer effekt krävs vid uppvärmningen.

Vrid tidigt ned till lägre effektläge.

- ✓ För högt effektläge vid fortsatt tillagning slösar effekt

3.2 Förpackningsmaterialet

Förpackningsmaterialen är miljövänliga och återvinningsbara.

- ▶ Källsortera och omhänderta de olika beståndsdelarna.

4 Lär känna

4.1 Vred

Det går att stegvis ställa in hur stor låga du vill ha med vredens olika effektlägen.

Kontrollerna tänds om du är på en position som avviker från 0-symbolens position.

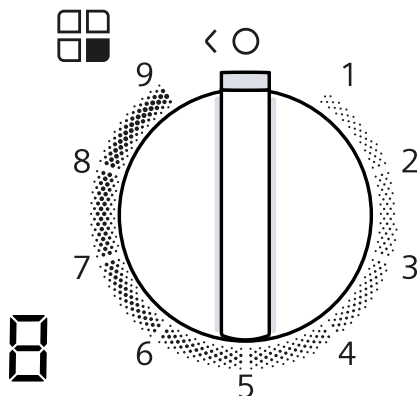

| | |
|--|--------------------------------|
| | Brännaren som hör till vredet. |
| | Brännare av. |



| | |
|---|----------------------------------|
| 9 | Maxeffekt och brännareltändning. |
| 1 | Lägst effekt. |

| Display-indikering | Betydelse |
|--------------------|--|
| | Eltändning |
| | Effektlägen. |
| | Brännare av. |
| <i>H</i> | Restvärme. Brännarna eller delarna runt brännarna är jättevarma. |
| <i>h</i> | Restvärme. Brännarna eller delarna runt brännarna är varma. |

Avtagbara vred

Det går att ta av vredet på enheten.

Vredet är magnetfäst vid vredsockeln . Dra av vredet uppåt.

Notering: Ta aldrig bort vredsockel  och fäste . Det är bara service som kan sätta i vredsockel och fäste igen.

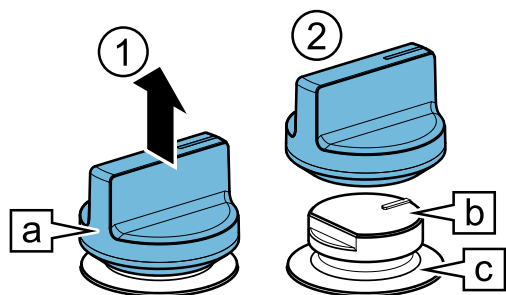

Sätt på vredet genom att trycka dit det där det satt förut.

Tips! Magneter kan skada magnetiska datamedier och störa TV och monitorer. Håll magnetiska datamedier som t.ex. kreditkort och liknande magnetkort, TV och monitorer borta från enhetens vred.

Dubbel wokbrännare

På dubbla wokbrännare kan du reglera inre och yttre brännarringarna oberoende av varandra.

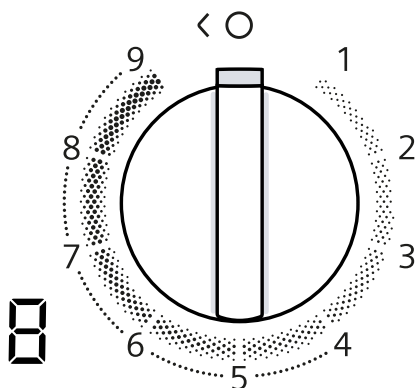

| Effektläge | Betydelse |
|------------|---|
| 9 | Inre och yttre brännarringen på maxeffekt. |
| 4 | Yttre brännarringen på minimieffekt, inre på maxeffekt. |
| 3 | Inre brännarringen på maxeffekt. |
| 1 | Inre brännarringen på minimieffekt. |

4.2 Pekfält

Hällen har en pekpanel med sensorer och indikeringar för fler funktioner. Håll in något av vreden för att slå på panelen.

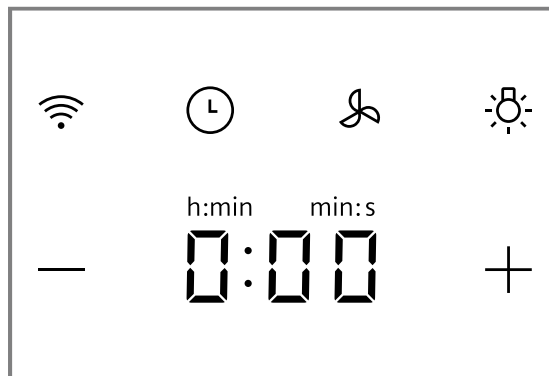



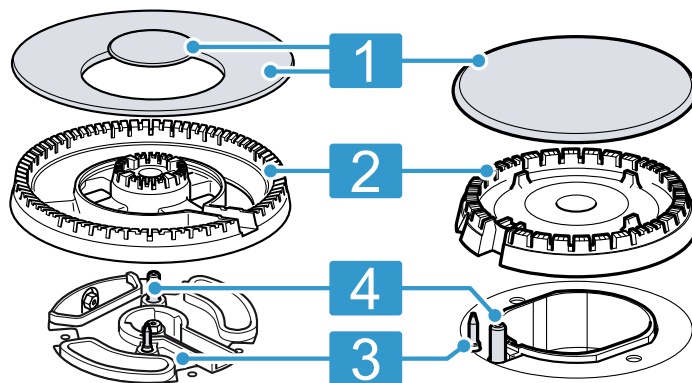

| Knapp/indikering | Betydelse |
|---|--------------------|
|  | Uppkoppling |
|  | Äggklocka |
|  | Fläktstyrning |
|  | Fläktbelysning |
|  | Fläktläge/timertid |
|  | Inställningar |

4.3 Brännare

Här finns en översikt över brännarens beståndsdelar.



| | |
|---|---------------------------------|
|  | Brännarlock |
|  | Spridare |
|  | Termoelement för lågövervakning |
|  | Tändning |

4.4 Galler

Lägg i gallren rätt. → Sid. 2

Sätt kastrullen, grytan eller pannan rätt på gallret. Ställ aldrig kastrullen, grytan eller pannan på direkt på brännarna.

Ta alltid av gallren försiktigt. Ruckar du på gallret, så kan intilliggande galler också ruckas.

Tips! Du får bort metallresterna som fastnar på gallren när du flyttar kastruller, grytor och pannor med den vanliga rengöringen.

→ "Rengöring och skötsel", Sid. 55

5 Före första användningen

Gör inställningarna för den första idrifttagningen. Rengör apparaten och tillbehören.

5.1 Ställa in Home Connect

Första gången enheten slås på så aktiveras en animering på displayen . Tryck på något av vreden när animeringen är klar för att ställa in uppkopplingen av hem-

nätverket.  lyser svagt i några sekunder på kontrollerna.

Tryck till på  för att koppla upp mot Home Connect och följ anvisningarna i kap. .

→ "Home Connect ", Sid. 53

Slå av hällen för att avsluta inställningen.

Du kan även göra Home Connect-inställningen senare.

6 Mjukvaruuppdatering

Om enheten är uppkopplad mot Home Connect, så kan vissa funktioner vara tillgängliga via mjukvaruuppdatering.



Mer information om tillgängliga extrafunktioner hittar du på webbsajten siemens-home.bsh-group.com

7 Tillbehör

Tillbehör kan du köpa hos service, i butik eller på Internet. Använd bara originaltillbehör, de är perfekt anpassade till enheten.

Tillbehören är enhetsspecifika. Ange alltid rätt beteckning (E-nr) på din enhet när du beställer. → Sid. 58

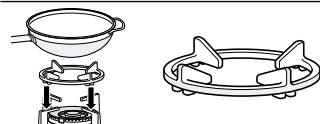
Du hittar tillgängliga tillbehör till din enhet i vår katalog, onlineshop eller hos service. siemens-home.bsh-group.com

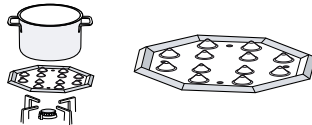
| Tillbehör | Användning |
|---|--|
| Wokgaller  | <ul style="list-style-type: none"> Använd bara på den dubbla wokbrännaren. Använd bara wokpanna. Rekommenderas eftersom det ger enheten längre livslängd. |
| Sjudlock  | <ul style="list-style-type: none"> Fäst över sparbrännarlocket. Använd bara med brännarens lägsta effekt. Ställ kastrullen, grytan på gallret, aldrig direkt på sjudlocket. |
| Sjudplatta  | <ul style="list-style-type: none"> Använd vid tillagning på svag värme. Lägg med utbuktningarna uppåt på gallret, aldrig direkt på brännaren. Använd sparlåga eller mediumbrännare. Använd den bakre brännaren om det finns flera mediumbrännare. |

8 Användningsprincip

8.1 Tända gasbrännare

Hällen har automatisk brännartändning.

WARNING – Brandrisk!!

Utströmmande gas kan antändas.

- ▶ Tänder brännaren inte inom 10 sekunder, vrid vredet till nolläge och öppna dörren eller fönstret i rummet. Vänta minst en minut innan du tänder brännaren igen.

- ▶ Slocknar lågan oavsiktligt vid användning, vrid vredet till nolläge. Vänta minst en minut innan du tänder brännaren igen.

OBS

Vrider du vredet direkt mellan läge 0 och 1, så kan det bli fel.

- ▶ Så vrid aldrig direkt från läge 0 till 1 och omvänt.

1. Tryck på brännarvredet och vrid moturs till maxläget. Håll vredet intryckt.
- ✓ Det gnisttänder vid alla brännare och lågan på vald brännare tänds. Du får upp r på displayen.
2. Vänta några sekunder innan du släpper vredet.
→ "Säkerhetssystem", Sid. 52
3. Vrid vredet till det läge du vill ha.
4. Sker ingen tändning, vrid av vredet och gör om tidigare beskrivna moment. Håll nu vredet intryckt längre (upp till 10 sekunder).

Notering

Följ anvisningarna nedan så att enheten fungerar som den ska:

- Brännardelar → Sid. 50 och galler → Sid. 50 måste ligga rätt.
- Förväxla inte brännarlooken.
- Brännarhål och -spår måste vara rena för att ge rätt låga.
→ "Rengöringsrekommendationer", Sid. 55

8.2 Säkerhetssystem

Säkerhetssystemet (termoelement) förhindrar gasflödet om lågorna oavsiktligt slocknar. Du måste slå på systemet som ger gasflödet för att tända brännarna.

1. Tänd brännaren utan att släppa vredet.
- ✓ Lågan tänds.
2. Håll vredet intryckt 4 sekunder till.

8.3 Tända gasbrännare manuellt

Du kan även tända brännarna manuellt vid strömavbrott.

1. Tryck på brännarvredet och vrid moturs till maxläget.
2. Håll en cigarettändare eller låga (tändare, tändsticka osv.) vid brännaren.

8.4 Slå av brännare

- ▶ Vrid vredet moturs till o.
- ✓ Du får upp 7 på displayen. Efter några sekunder får du upp restvärmeindikeringen.

8.5 Normalbeteende vid användning

Beteendet är helt normalt för enheten:

- Svagt väsende från tänd brännare.
- Lukt vid första användningen. Lukterna försvinner så småningom.
- Orangefärgad låga. Beror på damm i omgivningen, spilld vätska osv..
- Ljudknall några sekunder efter att du slagit av brännaren. Beror på att säkerhetssystemet slår på.
→ "Säkerhetssystem", Sid. 52

8.6 Äggklocka

Funktionen slår på en timer.

Slå på timern

1. Tryck på \odot .
2. Välj den tid du vill ha med + eller -.
3. Tryck på \odot för att bekräfta.
- ✓ Tiden börjar räkna ned.
- ✓ Enheten ger signal när tiden går ut och indikeringarna blinkar.

Ändra eller slå av timertiden

1. Tryck till på \odot .
2. Ändra tillagningstid eller ställ in på $0:00$ för att slå av funktionen.

9 Kastruller, grytor och pannor

Anvisningarna hjälper dig att spara effekt och undvika skador på kastruller, grytor och pannor.

9.1 Lämpliga kastruller, grytor och pannor

Använd bara kastruller, grytor och pannor med rätt botten-Ø. Kastrullen, grytan eller pannan får inte sticka ut över hällkanten.

Använd inte småkastruller på stora brännare. Lågorna får inte nå sidorna på kastruller, grytor och pannor.

| Brännare | Minimibotten-Ø på kastrull, gryta eller panna (cm) | Maxbotten-Ø på kastrull, gryta eller panna (cm) |
|----------------|--|---|
| Wokbrännare | 22 | 30 |
| Effektbrännare | 20 | 26 |
| Normalbrännare | 14 | 22 |
| Stödbrännare | 12 | 20 |

Använd bara wokpanna på den dubbla wokbrännaren.

- Hällen måste ha dubbel wokbrännare och wokgaller.
 - Wokgallret måste sitta rätt.
- "Tillbehör", Sid. 51

9.2 Använda kastruller, grytor och pannor

Valet och placeringen av kastruller, grytor och pannor påverkar enhetens säkerhet och energieffektivitet.
→ "Spara energi", Sid. 49

⚠ VARNING – Brandrisk!!

Brännbara stommar kan börja brinna.

- ▶ Håll ett minimiavstånd på 50 mm mellan kastrull, gryta, panna och brännbara stommar.

Använda inte deformerade kastruller, grytor och pannor. Använd bara kastruller, grytor och pannor med plan och tjock botten.

| | |
|--|--|
| Centrera kastrullen, grytan eller pannan över brännaren. | Kastruller, grytor och pannor kan välta om de inte är centrerade över brännaren. |
| Sätt kastrullen, grytan eller pannan rätt på gallret. | Kastruller, grytor och pannor kan välta om du ställer dem direkt på brännarna. |

10 Inställningsrekommendationer för matlagning

Enhetens vred ställer in lågan stegvis på olika effektlägen från 1 till 9.

Tillagningstider och effektlägen beror på livsmedlens typ, vikt och kvalitet, använd gas samt materialen i kastrullen, grytan eller pannan.

Tips!

- Matlagningstips
 - Tillsätt alla ingredienser samtidigt i grytan när du tillagar soppor, linser eller kikärter.
 - Ska du steka på middagsrätter, börja med att hetta upp oljan. Håll temperaturen konstant när du steker och anpassa effektläget, om det behövs. Ska du steka flera portioner, vänta tills du fått upp temperaturen igen. Vänd maten då och då.
- Sänka tillagningstiden:
 - Använd tryckkokare för att göra soppor och koka baljväxter. Följ tillverkarens anvisningar när du använder tryckkokare.
 - Vattnet ska koka innan du lägger i pasta, ris eller potatis. Anpassa sedan effektläget för fortsatt tillagning.
 - Lägg lock på kastrullen eller grytan när du kokar ris och potatis.

| Effektläge | Matlagning |
|------------|--|
| 9 | <ul style="list-style-type: none"> ▪ Låt vattnet koka upp ▪ Baka av i vattenbad: biskvier, pudding, brödpudding. ▪ Steka på hög temperatur: asiatisk mat. |

| Effektläge | Matlagning |
|------------|--|
| 7-9 | <ul style="list-style-type: none"> ▪ Börja tillagningen: nudlar, soppor, paella, baljväxter, risgrynsgröt. ▪ Friter i olja: tempuragrönsaker, kroketter, pommes frites, bondomelett, schnitzel, frysmat, bakverk. ▪ Steka med lite olja: fransk omelett, biff, stroganoff på ytterlår. ▪ Steka, bryna på: grönsaker, kött. |
| 4-6 | <ul style="list-style-type: none"> ▪ Fortsätta tillagningen: nudlar, soppor, paella, baljväxter, risgrynsgröt. ▪ Friter med lite olja: hamburgare, varmkorv, grillad lax, frikadeller. ▪ Gryta, grytstek: ragu, gulasch, ratatouille. ▪ Tillaga på medelhög temperatur: ost-, béchamelsås, carbonara, napolitana, pudding, crêpes. ▪ Tina: frysmat. |
| 1-3 | <ul style="list-style-type: none"> ▪ Koka klart: ris, paella, baljväxter risgrynsgröt. ▪ Ånga: fisk, grönsaker. ▪ Värma på och varmhålla: färdigmat. |
| 1 | Smälta: smör, choklad, gelatin, honung, karamell. |

11 Home Connect

Enheten är nätverkskompatibel. Koppla upp maskinen mot en mobilenhet så att du kan styra funktioner via Home Connect-appen eller övervaka aktuell funktionsstatus.

Home Connect-tjänsterna är inte tillgängliga i alla länder. Tillgängligheten för Home Connect-funktionen beror på om Home Connect-tjänsterna är tillgängliga i ditt land. Du hittar mer information på: www.home-connect.com. Appen Home Connect guidar dig genom hela inloggningsprocessen. Följ instruktionerna och beakta informationen i appen Home Connect.

Noteringar

- Följ bruksanvisningens säkerhetsanvisningar, även när du styr enheten via appen Home Connect.
→ "Säkerhet", Sid. 46

- Manövreringen på apparaten har alltid förtur. Under denna tid går det inte att manövrera med Home Connect-appen.
- Enheten kräver max. 2 W i nätverksstandby.

11.1 Ställa in Home Connect

Krav

- Enheten är elansluten och på.
- Du har en mobilenhet med aktuell version av operativsystemet iOS eller Android, t.ex. en smartphone.
- Enheten har mottagning med WLAN-hemnätverket (Wi-Fi) på installationsplatsen.
- Mobilenhet och enhet är inom räckvidden för hemnätverkets WLAN-signal.

1. Scanna följande QR-kod.



Du kan installera Home Connect-appen med QR-koden och koppla upp enheten.

2. Följ Home Connect-appanvisningarna.





11.2 WLAN-symbol

WLAN-displayen på kontrollerna ändrar sig beroende på status och uppkopplingskvalitet samt Home Connect-servrarnas tillgänglighet.



|  -status | Beskrivning |
|--|---|
| Lyser fast på halv ljusstyrka. | Ingen sparad nätverksuppkoppling. Redo att lägga till WLAN-nätverk. |
| Blinkar på halv ljusstyrka. | <ul style="list-style-type: none"> ▪ Redo att koppla upp enheten. ▪ Avaktiveringens början. |
| Lyser fast på full ljusstyrka. | Sparad nätverksuppkoppling och WiFi aktiva. |
| Blinkar på full ljusstyrka. | Nätverksuppkoppling upprättas. |
| Avstängd. | Enheten är av. |

11.3 Lägga till eller ta bort WLAN-hemnätverk

Följande översikt visar hur du lägger till och tar bort WLAN-hemnätverk.

| WLAN-hemnätverksstatus | Åtgärd |
|--------------------------------|--|
| Inget WLAN-hemnätverk upplagt. | Tryck till på  för att lägga till WLAN-hemnätverket. |
| WLAN-hemnätverket är avsparat. | Håll in  länge för att koppla upp ytterligare enhet. |
| WLAN-hemnätverket är avsparat. | Håll in  länge för att återställa WLAN-hemnätverkets inställningar. Vänta några sekunder tills  blinkar, håll sedan in  länge igen. |

11.4 Koppla ned nätverksuppkoppling

- ▶ Håll  intryckt. När knappen blinkar och enheten ger ljudsignal, tryck på  igen.
- ✓ Uppkopplingen mot WLAN-nätverket är nedkopplad och nätverksanslutningarna frånskiljda.

Notering: Koppla upp nätverksanslutningen igen, se .
→ "Lägga till eller ta bort WLAN-hemnätverk", Sid. 54

11.5 Mjukvaruuppdatering

Funktionen mjukvaruuppdatering uppdaterar enhetsmjukvaran t.ex. för optimering, felåtgärd, säkerhetsrelevanta uppdateringar samt fler funktioner och tjänster. Den förutsätter att du är registrerad som Home Connect-användare, har installerat appen på din mobilenhet och är uppkopplad mot Home Connect-servern.

Finns det en mjukvaruuppdatering tillgänglig, så får du information om det via Home Connect-appen och kan påbörja mjukvaruuppdateringen via appen. Du kan påbörja installationen via Home Connect-appen om hämtningen är OK och du är inne på ditt WLAN-hemnätverk (WiFi). Du får information via Home Connect-appen om installationen gick OK.

Noteringar

- Mjukvaruuppdateringen består av två moment.
 - Första momentet är att hämta filen.
 - Andra momentet är att installera på enheten.
- Du kan fortsätta använda enheten vid hämtning. Beroende på dina personliga inställningar i appen kan du även hämta mjukvaruuppdateringar automatiskt.
- Installationen tar några minuter. Du kan inte använda enheten under installationen.
- Om det gäller en säkerhetsrelevant uppdatering bör du genomföra installationen så snart som möjligt.

11.6 Fjärrdiagnostik

Service kan accessa din maskin via fjärrdiagnos om du hör med dem, din maskin är uppkopplad mot Home Connect-servern och fjärrdiagnosen är tillgänglig i det land där du använder maskinen.

Tips! Mer information samt anvisningar om tillgången till fjärrdiagnos i ditt land hittar du på service-/support-delen till den lokala webbsajten: www.home-connect.com.

11.7 Dataskydd

Följ integritetspolicyens anvisningar.

Vid enhetens första uppkoppling mot Internet-anslutet hemnätverk överför enheten följande uppgiftskategorier till Home Connect-servern (första registrering):

- Entydig enhets-ID (består av enhetskoder samt den inbyggda Wi-Fi-kommunikationsmodulens MAC-adress).
- Wi-Fi-kommunikationsmodulens säkerhetscertifikat (för informationstekniskt skydd av uppkopplingen).
- Hemenhetens aktuella mjuk- och hårdvaruversion.
- Status för en eventuell tidigare återställning till fabriksinställningarna.

Första registreringen förbereder användningen av Home Connect-funktionerna och krävs först när du vill använda Home Connect-funktionerna första gången.

Notering: Tänk på att Home Connect-funktionaliteterna bara kan användas i kombination med Home Connect-appen. Det går att få upp information om integritetspolicy i Home Connect-appen.

12 Hällbaserad fläktstyrning

Är häll och fläkt Home Connect-kompatibla, så kopplar du smidigast upp båda enheterna mot Home Connect och följer appanvisningarna.

Noteringar

- Kontrollerna på själva fläkten är alltid prioriterade. Du kan inte styra via den hällbaserade fläktstyrningen då.
- Du kan bara koppla upp mot fläkten via Home Connect-appen.

12.1 Fläktstyrning via hällen

Fläkten går att ställa in i Home Connect-appen.

Ställa in fläkten

1. Tryck på .
2. Välj inställning med – eller +.
Du kan välja följande inställningar:



| | |
|----|----------------|
| 0 | Fläkt av |
| 1 | Fläktläge 1 |
| 2 | Fläktläge 2 |
| 3 | Fläktläge 3 |
| P1 | Intensivläge 1 |
| P2 | Intensivläge 2 |
| R | Autoläge |

Notering: Tillgänglig beroende på fläktmodell.

- ✓ Fläkten är på.

Inställning av spisfläktbelysningen

Du kan slå på och av fläktbelysningen med hällkontrollerna.

1. Tryck till på  för att slå på belysningen.
2. Tryck till på  igen för att slå av belysningen.

13 Rengöring och skötsel

Du måste rengöra och sköta om maskinen noga för att den ska fungera.

13.1 Rengöringsmedel

Lämpliga rengöringsmedel hittar du hos service eller i onlineshoppens siemens-home.bsh-group.com.

OBS

Olämpliga rengöringsmedel kan skada apparatens ytor.

- ▶ Använd inga starka eller repande rengöringsmedel.

- ▶ Använd inte såpa eller industrirengöringsmedel.
- ▶ Använd inte stålull eller skursvampar.
- ▶ Använd inte kniv eller vassa föremål för att få bort in-torkade matrester på hällen.
- ▶ Använd inte kniv eller vassa föremål för att rengöra skarven mellan glas och brännarpaneler, metallprofiler eller glas- eller aluminiumskivor.
- ▶ Använd inte ångrengöring.

13.2 Rengöringsrekommendationer

Rengör alla enhetsdelar efter varje användning.

Notering: Följ rengöringsmedlens anvisningar.

→ "Rengöringsmedel", Sid. 55

Allmänna anvisningar:

- Låt enheten svalna före rengöring.
- Torka av alla enhetsdelar ordentligt med mjuk trasa efter rengöring. Finns det fortfarande kvar vattendroppar eller restfukt vid början av tillagningen, så kan det ge ytskador.
- Sätt tillbaka enhetsdelarna igen och se till så att ytorna inte skadas.
→ "Lär känna", Sid. 49

| Del | Rekommenderad rengöringsmedel | Anmärkningar |
|-----------|--|---|
| Enhetsyta | Rengör med disksvamp, vatten och såpa. | <ul style="list-style-type: none"> ▪ Torka upp vätskespill direkt. Då bränner inte matresterna fast. ▪ Kontrollerna går att ta av för smidigare rengöring. Ta aldrig bort vredsöcket och fäste. → "Avtagbara vred", Sid. 49 Kontrollera att vredsöcket och fäste sitter rätt efter rengöringen. |

| Del | Rekommenderad rengöringsmedel | Anmärkningar |
|---------------------------|--|---|
| Kontroller | Rengör med varmvatten och diskmedel med fuktad disktrasa. | <ul style="list-style-type: none"> ▪ Kontrollerna går att ta av för smidigare rengöring. Ta aldrig bort kontrollsocklar och tillhörande hållare. → "Avtagbara vred", Sid. 49 ▪ Maskindiska inte och doppa inte i vatten, det kan ge skador. ▪ Använd inga skurande eller frätande rengöringsmedel som citronsyra, ättika, kraftiga rengöringsmedel eller hållrengöring. |
| Galler | Handdisk: <ul style="list-style-type: none"> ▪ Skrubba med icke-metallisk borste eller mjuk disksvamp ochvatten med diskmedel. Maskindisk: <ul style="list-style-type: none"> ▪ Diska på max. 60°. | <ul style="list-style-type: none"> ▪ Ta av gallren försiktigt. ▪ Rengör försiktigt runt gummikuddarna. Lossnar gummikuddarna kan gallret repa hållen. Maskindisk: <ul style="list-style-type: none"> ▪ Använd de diskmedel som diskmaskintillverkaren rekommenderar. ▪ Blötlägg gallren om de är jättesmutsiga. ▪ Ta ut gallren ur diskmaskinen när sköljningen är klar och torka av all restfukt. <p>Tips!: Gallren kan bli missfärgade vid användning och rengöring. Missfärgningar påverkar inte användningen.</p> |
| Brännare → Sid. 50 | Skrubba med icke-metallisk borste eller mjuk disksvamp ochvatten med diskmedel. | <ul style="list-style-type: none"> ▪ Maskindiska inte. ▪ Förväxla inte brännarlooken. ▪ Vicka försiktigt brännarlooken fram och tillbaka tills de snäpper fast i brännaren. |
| Termoelement/gnisttändare | Rengör med liten, icke-metallisk borste. | <ul style="list-style-type: none"> ▪ Rengör försiktigt. Termoelement och gnisttändare är ömtåliga. ▪ Fukta inte termoelement och gnisttändare. Brännarna tänder ev. inte vid för mycket fukt. |

14 Avhjälpning av fel

Småfel på enheten kan du åtgärda själv. Använd informationen om felåtgärder innan du kontaktar service. Då slipper du onödiga kostnader.

⚠ **WARNING – Risk för personskador!!**

Obehöriga reparationer är farliga.

- ▶ Bara utbildad yrkespersonal får utföra reparationer på apparaten.
- ▶ Kontakta kundtjänsten om apparaten är defekt.
→ "Kundtjänst", Sid. 58

⚠ **WARNING – Risk för elstötar!!**

Obehöriga reparationer är farliga.

- ▶ Det är bara specialutbildad personal som får reparera maskinen.
- ▶ Maskinen får bara repareras med originalreservdelar.
- ▶ Om apparatens nätanslutningsledning blir skadad måste den för att risker ska förhindras bytas av tillverkaren eller dennes kundtjänst eller av en person med likvärdiga kvalifikationer.

14.1 Funktionsfel

| Fel | Orsak och felsökning |
|---------------|---|
| Strömavbrott. | Säkringen är defekt. ▶ Kontrollera säkringen i säkringsboxen. |
| | Automatsäkringen eller jordfelsbrytaren har löst ut. ▶ Kontrollera om automatsäkringen eller jordfelsbrytaren har löst ut i proppskåpet. |
| | Kontakten sitter inte i. ▶ Anslut apparaten till elnätet. |

| Fel | Orsak och felsökning |
|---|--|
| Strömavbrott. | Strömförsörjningen har fallit bort. ▶ Kontrollera om rumsbelysningen eller andra apparater i rummet fungerar. |
| Autotändningen fungerar inte. | Det finns matrester eller smuts mellan tändning och brännare. ▶ Rengör mellan tändning och brännare. Brännardelarna är våta. ▶ Torka av brännardelarna ordentligt. Brännardelarna sitter fel. ▶ Sätt brännardelarna rätt. Enheten är ojordad, felansluten eller har skadad jordkabel. ▶ Kontakta elektriker. |
| Brännarlågan flackar. | Brännardelarna sitter fel. ▶ Sätt brännardelarna rätt. Brännaröppningarna är smutsiga. ▶ Rensa och torka ur brännaröppningarna. |
| Brännarens flammor är stora eller instabila. | Gasen når enheten med för högt tryck. 1. Stäng av enheten. 2. Kontakta en auktoriserad installatör som kontrollerar regulatorn för gasolflaskan eller gasoltanken. Tips!: För att förhindra skador på grund av för högt tryck kan du installera en övertrycksventil som begränsar eller stänger av gasanslutningen om gasflaskans eller gasoltankens regulator går sönder. |
| Gasflödet är onormalt eller så kommer det ingen gas alls. | Mellanliggande ventiler stänger av gasflödet. ▶ Öppna mellanliggande ventiler. Gasflaskan är tom. ▶ Byt gasflaska. |
| Det luktar gas i köket. | Något vred är på. ▶ Vrid av vredet. Gasflaskan är felansluten. ▶ Se till så att gasflaskan blir ansluten ordentligt. Enhetens gasledning läcker. 1. Stäng av gashuvudkranen. 2. Vädra ur rummet. 3. Ring genast behörig montör som får gå igenom gasanläggningen och utfärda installationscertifikat. 4. Använd inte enheten förrän du är säker på att varken installation eller enhet läcker. |
| Brännaren slår av när du släpper vredet. | Du höll inte vredet intryckt tillräckligt länge. 1. Håll vredet intryckt några sekunder efter tändning. 2. Tryck in vredet ordentligt. Brännaröppningarna är smutsiga. ▶ Rensa och torka ur brännaröppningarna. |
| Autotändningen fungerar inte och du får upp <i>E052</i> -, <i>E072</i> - eller <i>E082</i> - på displayen. | Elektroniken är överhettad. ▶ Slå av brännarna eller använd lägsta effektläget tills elektroniken svalnat tillräckligt. |
| Du får upp <i>E060</i> -, <i>E061</i> -, <i>E070</i> -, <i>E071</i> -, <i>E080</i> -, <i>E081</i> - på displayen. | Elektronikfel. 1. Gör hällen strömlös. 2. Vänta några sekunder och anslut igen. 3. Får du upp indikeringen igen, kontakta service. |
| Home Connect fungerar inte enligt beskrivningen. | Olika orsaker är möjliga. ▶ Gå till www.home-connect.com . |
| Fläktstyrningen fungerar inte som den ska. | Fläktstyrningens funktioner slår inte på. ▶ Återställ hemnätverkets WLAN-inställningar och synka om |
| Animering på <i>000</i> -displayerna | Hällen kan vid vissa förhållanden göra egenunderhåll som t.ex. firmware-uppdatering, optimering och felsökning. ▶ Vänta tills förloppet är klart innan du slår på hällen. |

14.2 Tillgång till produktinfo

Ange alltid rätt beteckning (E-nr), produktionsnummer (FD) und löpnummer (Z-nr) vid ev. problem med enheten och gör följande:

Krav: Hällen måste vara av.

1. Tryck in något av vreden för att slå på hällen.
2. Tryck 4 sekunder på ☹ inom 10 sekunder.

| Produktinfo | Symbol |
|--------------------|--------|
| Serviceförteckning | ☹ |

| Produktinfo | Symbol |
|-----------------------|--------|
| Tillverkningsnummer | FD |
| Tillverkningsnummer 1 | 02- |
| Tillverkningsnummer 2 | 05 |

- ✓ De första 4 indikeringarna visar produktinfo. Tryck till på ☹ för att se de olika indikeringarna.
- 3. Håll in ☹ för att gå ur menyn.

15 Kundtjänst

Funktionsrelevanta originalreservdelar enligt gällande ekodesignförordning går att beställa från service minst 10 år efter lanseringen av maskinen inom EES.

Notering: Kundtjänstens åtgärder är kostnadsfria inom ramen för tillverkarens garantivillkor.

Utförligare information om garantitid och -villkor i ditt land hittar du med QR-koden på medföljande dokument map. servicekontakter och garantivillkor, hos service, återförsäljare eller på vår webbsajt.

När du kontaktar kundtjänsten behöver du apparatens produktnummer (E-nr.), tillverkningsnummer (FD) och serienummer (Z-nr.).

Service kontaktinfo hittar du med QR-koden på medföljande dokument map. servicekontakter och garantivillkor eller på vår webbsajt.

Information enligt förordning (EU) 66/2014 o (EU) 2023/826 hittar du online under siemens-home.bsh-group.com på enhetens produkt- och servicesida bland bruksanvisningar och övrig dokumentation.

15.1 Produktnummer (E-nr.), tillverkningsnummer (FD) och serienummer (Z-nr.)

Produktnumret (E-nr.), tillverkningsnumret (FD) och serienumret (Z-nr.) finns på apparatens typskylt.

Typskylten finns:

- på apparatpasset.
- på spishällens undersida,.

Skriv upp dina apparatuppgifter och telefonnumret till kundtjänsten så att du snabbt kan hitta dem.

16 Avfallshantering

16.1 Omhändertagande av begagnade apparater

Genom en miljökompatibel avfallshantering kan värdefulla råmaterial återanvändas.

1. Ta ut nätanslutningsledningens stickkontakt.
2. Klipp av nätanslutningsledningen.
3. Stäng av gaskranen.
4. Omhänderta enheten miljövänligt.

Information om aktuell avfallshantering kan du få hos återförsäljare och kommun.



Denna enhet är märkt i enlighet med det europeiska direktivet 2012/19/EU om avfall som utgörs av eller innehåller elektroniska produkter (waste electrical and electronic equipment - WEEE). Direktivet anger ramarna för inom EU giltigt återtagande och korrekt återvinning av uttjänta enheter.

17 Information om fri och Open Source-programvara

Den här produkten innehåller programvarukomponenter för vilka upphovsrättsinnehavarna har beviljat licens som fri eller Open Source-programvara.

Tillhörande licensinformation är lagrad i hushållsapparaten. Den tillhörande licensinformationen är också tillgänglig via Home Connect-appen: "Profil -> Juridisk information -> Licensinformation".¹ Du kan ladda ned licensinformationen på märkesproduktwebbplatsen. (Sök på produktwebbplatsen efter din apparatmodell och annan dokumentation.) Som alternativ kan du beställa den

tillhörande informationen på ossrequest@bshg.com eller från BSH Hausgeräte GmbH, Carl-Wery-Str. 34, D-81739 München, Tyskland.

Källkoden tillhandahålls på begäran. Skicka din förfrågan till ossrequest@bshg.com eller till BSH Hausgeräte GmbH, Carl-Wery-Str. 34, D-81739 München, Tyskland. Betr. „OSSREQUEST“

¹ Allt efter apparatens utrustning

Kostnaden för handläggning av din förfrågan kommer att debiteras dig. Erbjudandet gäller under tre år från inköpsdagen, dock minst under den tidsperiod under vil-

ken vi erbjuder support och reservdelar för den aktuella apparaten.

18 Överensstämmelseförklaring

Härmed försäkrar BSH Hausgeräte GmbH att enheten med Home Connect-funktion uppfyller grundläggande krav och övriga gällande bestämmelser i direktiv 2014/53/EU.

En utförlig RED-försäkran om överensstämmelse finns på internet under siemens-home.bsh-group.com bland övriga dokument på enhetens produktsida.



2,4 GHz-bandet (2400–2483,5 MHz): max. 100 mW

5-GHz-bandet (5150–5350 MHz + 5470–5725 MHz): max. 130 mW



| | | | | | | | | |
|----|----|----|----|----|---------|----|----|----|
| BE | BG | CZ | DK | DE | EE | IE | EL | ES |
| FR | HR | IT | CY | LI | LV | LT | LU | HU |
| MT | NL | AT | PL | PT | RO | SI | SK | FI |
| SE | NO | CH | TR | IS | UK (NI) | | | |

5 GHz-WLAN (Wi-Fi): bara för inomhusanvändning.

| | | | | | | | |
|----|----|----|----|----|----|----|----|
| AL | BA | MD | ME | MK | RS | UK | UA |
|----|----|----|----|----|----|----|----|

5 GHz-WLAN (Wi-Fi): bara för inomhusanvändning.

DA Fremstillet af BSH Hausgeräte GmbH under varemærkelicens fra Siemens AG
FI BSH Hausgeräte GmbH:n Siemens AG:n rekisteröimän tavaramerkkilisenssin alaisena valmistama
NO Produsert av BSH Hausgeräte GmbH på merkevarelisens fra Siemens AG
SV Tillverkad av BSH Hausgeräte GmbH under varumärkeslicens från Siemens AG

BSH Hausgeräte GmbH

Carl-Wery-Straße 34

81739 München, GERMANY

siemens-home.bsh-group.com



8001338570 (050718) REG25
da, fi, no, sv